

การใช้เทคโนโลยีสารสนเทศเพื่อการพัฒนา
การแก้ไขปัญหาจังหวัดชายแดนภาคใต้

โดย

นายไตรรัตน์ ฉัตรแก้ว

ผู้อำนวยการสำนักงานส่งเสริมอุตสาหกรรมซอฟต์แวร์แห่งชาติ
(องค์การมหาชน)

นักศึกษาระดับปริญญาโท วิทยาลัยป้องกันราชอาณาจักร
หลักสูตรการป้องกันราชอาณาจักร รุ่นที่ ๕๖
ประจำปีการศึกษา พุทธศักราช ๒๕๕๖ – ๒๕๕๗

บทคัดย่อ

ชื่อเรื่อง การใช้เทคโนโลยีสารสนเทศเพื่อการพัฒนาการแก้ไขปัญหายังจังหวัดชายแดนภาคใต้
ลักษณะวิชา วิทยาศาสตร์และเทคโนโลยี
ผู้วิจัย นายไตรรัตน์ ฉัตรแก้ว **หลักสูตร** วปอ. **รุ่นที่** ๕๖

การแก้ไขปัญหายังจังหวัดชายแดนภาคใต้ในประเทศไทยในช่วงที่ผ่านมา ได้มีการดำเนินการโดยการใช้ยุทธวิธีหลายรูปแบบแต่ก็ยังไม่สามารถยุติความรุนแรงได้ ซึ่งในปัจจุบัน ได้มีการนำระบบเทคโนโลยีสารสนเทศและการสื่อสารไปใช้ในการแก้ปัญหาในเรื่องการป้องกันและปราบปรามเช่นระบบกล้องวงจรปิด ระบบการค้นหาวัดถูระเบิด ระบบการตัดสัญญาณโทรศัพท์มือถือ เป็นต้น ผู้วิจัยมีความเห็นว่า ระบบเทคโนโลยีสารสนเทศสามารถจะช่วยในการเพิ่มประสิทธิภาพการแก้ปัญหาได้มากกว่าที่เป็นอยู่ เช่นการบูรณาการข้อมูลจากทุกภาคส่วนให้เชื่อมโยงกัน การสร้างฐานข้อมูลที่เพียงพอต่อการตัดสินใจ การแจ้งเตือนภัยประชาชนที่มีประสิทธิภาพ การให้บริการประชาชนที่มีคุณภาพมากกว่าที่เป็นอยู่ การให้ความเสมอภาคในการศึกษาและการเรียนรู้ตลอดชีวิต การพัฒนาสังคมไปสู่ความสันติสุข การผลักดันเศรษฐกิจให้ก้าวหน้า การดำรงไว้ซึ่งวัฒนธรรมและการนำไปใช้ซึ่งกฎหมาย การวิเคราะห์แบบบูรณาการและการบริหารจัดการแบบองค์รวมเพื่อแก้ปัญหาได้อย่างยั่งยืน ดังนั้นควรที่จะต้องมีการศึกษาและวิจัยเพื่อเป็นแนวทางที่เป็นประโยชน์ในการใช้ระบบเทคโนโลยีสารสนเทศเพื่อการพัฒนาการแก้ไขปัญหายังจังหวัดชายแดนภาคใต้เป็นรูปธรรมและอย่างยั่งยืนมากขึ้น

ผู้วิจัยมีความหวังเป็นอย่างยิ่งว่า งานวิจัยฉบับนี้จะเป็นส่วนหนึ่งที่สำคัญของการพัฒนาการแก้ไขปัญหายังจังหวัดชายแดนภาคใต้และเป็นแบบอย่างในการนำเทคโนโลยีสารสนเทศไปใช้เพื่อการปกป้องภัยคุกคามต่างๆที่จะเกิดขึ้น เพื่อความสงบสุขของประชาชน เพื่อสังคมที่ดียิ่งขึ้นและเพื่อความมั่นคงของชาติ ได้ในโอกาสต่อไป

คำนำ

ปัญหาจังหวัดชายแดนภาคใต้เป็นปัญหาที่ที่สำคัญอย่างยิ่งของประเทศที่จะต้องเร่งดำเนินการแก้ไขให้เป็นที่เรียบร้อยโดยเร็ว ทั้งเรื่องความมั่นคงของชาติ ความเป็นอยู่ของประชาชน รวมถึงการปฏิบัติการเชิงรุกเพื่อให้เกิดสันติสุขในพื้นที่ รัฐบาลหลายยุคหลายสมัย ได้ทุ่มเททั้งงบประมาณจำนวนมากและบุคลากรลงปฏิบัติการรักษาความไม่สงบในพื้นที่ แต่ก็สามารถแก้ปัญหาได้เพียงระดับหนึ่ง

การแก้ไขปัญหาที่ผ่านมา ประเทศไทยได้มีการดำเนินยุทธวิธีการแก้ไขหลายรูปแบบ อาทิเช่นการใช้ พ.ร.บ.ความมั่นคงในพื้นที่ การให้การสนับสนุนงบประมาณและกิจกรรมด้านเศรษฐกิจและสังคม การเจรจาสันติวิธี แต่ก็ยังไม่มีแนวโน้มที่ชี้ชัดว่าจะสามารถยุติความรุนแรงได้ ส่วนหนึ่งเนื่องมาจากการที่ข้อมูลไม่ครบถ้วนและเพียงพอ ไม่สามารถใช้ข้อมูลที่มีเพื่อการตัดสินใจได้อย่างมีประสิทธิภาพ และอีกประการหนึ่งคือการนำเทคโนโลยีสารสนเทศไปใช้ยังมีอยู่ในปริมาณที่จำกัดและไม่ครอบคลุมทั่วถึงตามที่ควรจะเป็น ระบบเทคโนโลยีสารสนเทศและการสื่อสารที่ทางราชการนำมาใช้ในปัจจุบันในพื้นที่นั้น ส่วนมากจะเป็นการนำไปใช้ในเรื่องการป้องกันและปราบปรามเหตุความรุนแรง ซึ่งยังมีปัญหาอื่น ๆ ที่ไม่เกี่ยวข้องกับเรื่องความรุนแรงอีกด้วย เช่น เรื่องสังคม เศรษฐกิจ วัฒนธรรมและกฎหมาย ที่ทางรัฐบาลจะต้องมีข้อมูลเชิงลึกในเรื่องดังกล่าวมาประกอบการแก้ปัญหาด้วยเช่นกัน การประมวลผลเชิงบูรณาการเพื่อใช้ในการวิเคราะห์และวางแผนเชิงสร้างสรรค์จะต้องกระทำควบคู่กัน กับการป้องกันและปราบปรามเพื่อการวิเคราะห์และบริหารจัดการเพื่อแก้ปัญหาอย่างเป็นระบบและอย่างยั่งยืน

ในปัจจุบันเทคโนโลยีสารสนเทศได้มีการพัฒนาไปมาก การใช้เทคโนโลยีสารสนเทศคือปัจจัยหลักของการดำเนินชีวิตในปัจจุบันและอนาคตมี หลายระบบที่พัฒนาขึ้นทั้งในประเทศและต่างประเทศที่สามารถนำมาประยุกต์ใช้ในการแก้ปัญหาจังหวัดชายแดนภาคใต้ได้และน่าจะส่งผลในเชิงบวกกับสังคม เช่นการศึกษาที่จะทำให้ทุกคนสามารถเรียนรู้ได้ด้วยตนเองและตลอดชีวิต การสาธารณสุขที่จะทำให้ประชาชนมีสุขภาพที่ดีขึ้น การใช้ชีวิตร่วมกันในสังคมที่มีความยุติธรรมและเสมอภาค การเผยแพร่วัฒนธรรมประเพณีให้เป็นที่รู้จักและเข้าใจมากขึ้น การใช้ความรุนแรงนั้นมีโอกาสที่จะลดลงหากว่าการสื่อสารและการเข้าถึงข้อมูลของทั้งภาครัฐและภาคประชาชนเป็นไปในทิศทางเดียวกันและเข้าใจกัน

ผู้วิจัยจึงมีความสนใจที่ศึกษาหาแนวทางที่เป็นประโยชน์ในนำเอาระบบและการพัฒนาระบบเทคโนโลยีสารสนเทศและการสื่อสารเพิ่มเติมมาใช้ในการพัฒนาการแก้ปัญหาพื้นที่จังหวัดชายแดนภาคใต้ และจะนำผลไปทดลองปฏิบัติ พัฒนาสังคมให้เป็นที่สงบสุขเพื่อความมั่นคง

ก

ของชาติต่อไป โดยเน้นการวิจัยผู้ผลสัมฤทธิ์ในการแก้ปัญหาจังหวัดชายแดนภาคใต้อย่างเป็น
รูปธรรม รวดเร็วและยั่งยืน การวิจัยนี้ใช้วิธีวิจัยเชิงคุณภาพโดยใช้การสอบถามบุคคลที่เคยได้ทำงาน
ร่วมกันในพื้นที่มาก่อน และการค้นหาแหล่งข้อมูล เอกสารวิจัย บทความ ที่เกี่ยวข้องที่น่าจะเป็น
ประโยชน์และนำไปแก้ไขได้ โดยได้มีการเสนอแนะแนวทางการดำเนินงานบางส่วนไว้ในรายงาน
วิจัยฉบับนี้เป็นที่เรียบร้อยแล้ว

(นายไตรรัตน์ ฉัตรแก้ว)

นักศึกษาวิทยาลัยป้องกันราชอาณาจักร

หลักสูตร วปอ. รุ่นที่ ๕๖

ผู้วิจัย

สารบัญ

	หน้า
บทคัดย่อ	ก
คำนำ	ข
กิตติกรรมประกาศ	ง
สารบัญ	ฉ
สารบัญแผนภาพ	ช
บทที่ ๑ บทนำ	๑
ความเป็นมาและความสำคัญของปัญหา	๑
วัตถุประสงค์ของการวิจัย	๒
ขอบเขตของการวิจัย	๓
วิธีดำเนินการวิจัย	๓
ประโยชน์ที่ได้รับจากการวิจัย	๓
บทที่ ๒ ทฤษฎี การแก้ปัญหาจังหวัดชายแดนภาคใต้และการใช้เทคโนโลยีสารสนเทศ	๕
ทฤษฎีแบ่งแยกดินแดนในภาคใต้ไทย	๕
ทฤษฎีสู่เจรจาสันติภาพดับไฟใต้	๑๑
รัฐศาสตร์ภาคใต้:ทฤษฎีแนวคิดการวิพากษ์และวิเคราะห์เจาะลึกปัญหาท้องถิ่น	๑๔
แนวคิดทฤษฎีการเสริมสร้างผลสัมฤทธิ์ของการทำงานป้องกันอาชญากรรม	๒๑
ทฤษฎีสามเหลี่ยมอาชญากรรม การป้องกันอาชญากรรมเชิงรุก	๒๑
ทฤษฎีการใช้เทคโนโลยีสารสนเทศคุณภาพ วิธีวิจัยและการนำไปใช้เพื่อการแก้ปัญหา	
ผลกระทบด้านสังคม	๒๓
กรอบแนวคิดของการวิจัย	๒๓
สรุป	๒๔
บทที่ ๓ การกำหนดนโยบายวิธีการแก้ปัญหาจังหวัดชายแดนภาคใต้ด้วยการใช้เทคโนโลยีสารสนเทศสมัยใหม่	๒๖
การวิเคราะห์ข้อมูลที่สำคัญในพื้นที่ต่อการแก้ไขปัญหา	๒๖

	หน้า
สารบัญ(ต่อ)	
การใช้เทคโนโลยีสารสนเทศเพื่อการแก้ไขปัญหาในปัจจุบัน	๒๕
การวิเคราะห์ด้านการดำเนินการของหน่วยงานต่าง ๆ ที่เกี่ยวข้องในปัจจุบัน	๓๐
โครงสร้างของหน่วยงานที่รับผิดชอบในปัจจุบันและบทบาทหน้าที่	๓๔
สรุป	๓๕
บทที่ ๔ การนำเสนอเทคโนโลยีสารสนเทศและการสื่อสารเพื่อการแก้ไขปัญหาในอนาคต	๓๖
แผนการใช้เทคโนโลยีสารสนเทศเพื่อการแก้ปัญหาในพื้นที่ในอนาคต	๓๖
วิธีการบูรณาการข้อมูลสารสนเทศและการนำไปใช้ประโยชน์	๔๕
การนำเสนอเทคโนโลยีที่ทันสมัยและเหมาะสม	๔๖
การกำหนดนโยบายที่ใช้งาน	๕๒
การวางแผนโครงสร้างหน่วยงานรับผิดชอบ	๕๓
ปัญหา ความเสี่ยงและอุปสรรค	๕๔
สรุป	๕๕
บทที่ ๕ สรุปและข้อเสนอแนะ	๕๗
สรุป	๕๗
ข้อเสนอแนะ	๕๘
บรรณานุกรม	๖๐
ประวัติย่อผู้วิจัย	๖๒

สารบัญแผนภาพ

แผนภาพที่	หน้า
๓ - ๑ โครงสร้างของหน่วยงานที่รับผิดชอบในปัจจุบันและบทบาทหน้าที่	๓๔
๔ - ๑ แสดงตัวอย่าง SocialEnable	๔๓
๔ - ๒ แสดงตัวอย่างผลิตภัณฑ์ varp	๔๓
๔ - ๓ แสดงตัวอย่างผลิตภัณฑ์ Course Square	๔๘
๔ - ๔ แสดงตัวอย่าง iFaceTech	๕๐
๔ - ๕ แสดงตัวอย่าง I Lert U	๕๑
๔ - ๖ แสดงตัวอย่างระบบ LBIS	๕๒
๔ - ๗ แสดง โครงสร้างหน่วยรับผิดชอบ	๕๓

บทที่ ๑

บทนำ

ความเป็นมาและความสำคัญของปัญหา

ตั้งแต่อดีตที่ยาวนานที่เรื่องราวของปัญหาความไม่สงบในจังหวัดชายแดนภาคใต้ได้เกิดขึ้น โดยที่ความแตกต่างของเหตุการณ์ก็มีความเป็นมาที่แตกต่างกันไปเป็นระยะๆ มีบุคคลหลายกลุ่มหลายฝ่ายเกี่ยวข้องกับเหตุการณ์ที่เกิดขึ้นไม่ว่าจะเป็นกลุ่มแบ่งแยกดินแดน กลุ่มขบวนการกองโจรเพื่อการก่อการร้าย (ข.จ.ก.) กลุ่มอิทธิพลและผลประโยชน์ต่างๆ และไม่ได้หมายความว่าเหตุการณ์ต่าง ๆ นั้นจะเพิ่งเกิดขึ้นจริงๆ มีมากกว่า ๑๐๐ ปีแล้ว แต่ก็เพิ่งจะมีความเข้มข้นมากขึ้นอย่างเห็นเป็นรูปธรรมก็ตั้งแต่เมื่อปี พ.ศ. ๒๕๔๗ หลังจากเกิดเหตุการณ์การโจมตีโจมตีดุจตรวจ ๑๑ แห่งที่นำไปสู่การสังหารหมู่ที่มัสยิดกรือเซะเมื่อวันที่ ๒๔ เมษายน ๒๕๔๗ และเหตุการณ์ที่ตากใบเมื่อวันที่ ๒๕ ตุลาคม ๒๕๔๗ เป็นต้นมา^๑ ปัญหาการก่อความไม่สงบที่นำเอาเรื่องราวทางวัฒนธรรมและศาสนาเป็นตัวเชื่อมโยงให้เกิดเหตุการณ์อันน่าสะพรึงกลัวกับประชาชนในพื้นที่ที่กล่าวกันว่าต้องการแบ่งแยกดินแดนให้มีการปกครองเป็นอิสระตามอัตลักษณ์ของคนในพื้นที่รัฐปัตตานีคือสิ่งที่กลุ่มก่อความไม่สงบต้องการ

แต่จากที่ทางคณะนักศึกษาลัทธิธรรมเสริมสร้างสังคมสันติสุขรุ่นที่ ๑ สำนักสันติวิธีและธรรมาภิบาล สถาบันพระปกเกล้า^๒ ได้ทำการศึกษาไว้เมื่อปี พ.ศ. ๒๕๕๑ นั้น ความไม่สงบในพื้นที่ไม่ได้มีเฉพาะเรื่องความต้องการที่จะแบ่งแยกดินแดนเท่านั้น (ซึ่งมักจะใช้เป็นข้ออ้างอยู่บ่อยครั้ง) แต่มีเรื่องที่เกี่ยวข้องกับการก่อความไม่สงบในพื้นที่อีกมากมายเหตุผล อาทิเช่น ปัญหาทางขนบธรรมเนียมและวัฒนธรรม ปัญหาความเชื่อเรื่องเชื้อชาติที่มีการสอนอย่างผิด ๆ ปัญหาการใช้กฎหมายที่ขัดต่อจารีตประเพณีและการปฏิบัติทางศาสนา ปัญหายาเสพติด ปัญหาอิทธิพลและผลประโยชน์ ปัญหาการค้าของเถื่อนตามแนวชายแดน โดยเฉพาะน้ำมันเถื่อน ปัญหาความขัดแย้งของชาวมุสลิมในกายต่างกันระหว่างนิกายสุหนี่กับนิกายชีอะฮ์ที่มีการสนับสนุนจากนอก

^๑ “การเมือง: ทศนะวิจารณ์ บนความเคลื่อนไหว กรือเซะ-ตากใบ เกี่ยวอะไรด้วย”กรุงเทพธุรกิจออนไลน์ (ออนไลน์). เข้าถึงจาก : <http://www.bangkokbiznews.com/home/detail/politics/opinion/movement/20131105/540742.html>, ๕ พฤศจิกายน ๒๕๕๖

^๒ นักศึกษาลัทธิธรรมเสริมสร้างสังคมสันติสุข รุ่นที่ ๑ รายงานปัญหาความไม่สงบในจังหวัดชายแดนภาคใต้บทวิเคราะห์และแนวทางการแก้ปัญหาเชิงรุกที่ยั่งยืนด้วยสันติวิธี (ออนไลน์) เข้าถึงจาก : http://www.kpi.ac.th/kpith/index.php?option=com_content&task=view&id=795,ปี ๒๕๕๒.

พื้นที่หรือนอกประเทศ ปัญหาความต้องการขยายตัวของประชากรชาวมุสลิมที่มีการประกาศไว้ ปัญหาการค้ำมนุษย์ของคนทีหนีเข้าเมืองโดยผิดกฎหมาย ปัญหาความต้องการเป็นใหญ่จากกลุ่มคนในพื้นที่กันเอง รวมถึงปัญหาการเมืองท้องถิ่นและการรุกรานความมั่นคงโดยกลุ่มผู้ไม่หวังดีต่อชาติ นอกจากนี้ยังมีการวิจารณ์ไว้ในเว็บไซต์เฟ้าระวังภัยในจังหวัดชายแดนภาคใต้ในเรื่องต่าง ๆ อีกมากมายทำให้เกิดเหตุการณ์ความไม่สงบและปัญหาอย่างต่อเนื่องมาจนปัจจุบัน

เมื่อเหตุการณ์เกิดความรุนแรงขึ้นเป็นลำดับ ก็เป็นเรื่องที่ทำให้รัฐบาลทุกรัฐบาลและหน่วยงานภาครัฐทุกหน่วยโดยเฉพาะหน่วยงานที่เกี่ยวข้องกับความมั่นคงและการปกครอง ไม่ว่าจะ เป็นทหาร ตำรวจ มหาคไทย ให้ความสนใจศึกษาหาทางป้องกันและพยายามที่จะระงับเหตุการณ์ แต่จากการที่มีความพยายามกันมาเป็นเวลานานและใช้งบประมาณแผ่นดินไปเป็นจำนวนมากมาย มาหลายทศวรรษก็ยังไม่สามารถแก้ปัญหาดังกล่าวได้อย่างคุ้มค่าและเป็นรูปธรรมมากนัก นับแต่จะทวีความรุนแรงมากขึ้นเรื่อย ๆ

การใช้เทคโนโลยีสารสนเทศเป็นอีกทางเลือกหนึ่งที่จะทำให้เกิดความเข้าใจในเรื่องต่าง ๆ ได้ดียิ่งขึ้น โดยเฉพาะการเก็บรวบรวมข้อมูลมาวิเคราะห์หาสาเหตุและต้นเหตุของปัญหา ในทุกๆด้าน รวมทั้งการพัฒนาระบบต่างๆขึ้นเพื่อที่จะมีส่วนช่วยบรรเทาความรุนแรงและป้องกันการสูญเสียชีวิตทรัพย์สินทั้งของประชาชนและกองกำลังที่อยู่ในพื้นที่ได้ดียิ่งขึ้น รวมถึงการพัฒนา สังคม การศึกษา สภาพแวดล้อมและความเป็นอยู่ของประชาชน ผู้ศึกษาจึงพยายามที่จะศึกษาวิจัย ในเรื่องนี้ให้เกิดประโยชน์ในเชิงบูรณาการและการนำไปใช้ประโยชน์อย่างแท้จริงตามหลักการ พัฒนาตามแนวพระราชดำริของพระบาทสมเด็จพระเจ้าอยู่หัว ที่ได้พระราชทานพระราชดำรัส “เข้าใจ เข้าถึง พัฒนา” เพื่อเป็นแนวทางในการแก้ปัญหาจังหวัดชายแดนภาคใต้เมื่อ พ.ศ. ๒๕๔๗

วัตถุประสงค์ของการวิจัย

๑. เพื่อศึกษาสภาพปัญหาเกี่ยวกับการใช้เทคโนโลยีสารสนเทศสำหรับการแก้ปัญหา ความไม่สงบในพื้นที่จังหวัดชายแดนภาคใต้ที่มีใช้อยู่ในปัจจุบันทั้งในด้านการป้องกัน และปราบปราม

๒. เพื่อศึกษาหาข้อมูลเกี่ยวกับระบบเทคโนโลยีสารสนเทศที่มีอยู่ในปัจจุบันและในอนาคตทั้งในประเทศและต่างประเทศที่จะสามารถนำไปใช้เพื่อส่งเสริมและพัฒนาการแก้ปัญหา ความไม่สงบในพื้นที่จังหวัดชายแดนภาคใต้

๓. เพื่อศึกษาและวิจัยการใช้งานที่ตรงกับการแก้ปัญหาได้มากที่สุดด้วยการลงทุนที่สามารถดำเนินการได้ในระยะเวลาอันสั้น

๔. เพื่อนำเสนอผลการศึกษา และวิจัยให้แก่หน่วยงานที่เกี่ยวข้องเพื่อนำไปใช้เพื่อเพิ่มเติมและปรับปรุงประสิทธิภาพของงานและขององค์กร

๕. เพื่อเป็นยุทธศาสตร์ชาติในการนำเทคโนโลยีสารสนเทศไปปรับปรุงประสิทธิภาพและการแก้ปัญหาในพื้นที่จังหวัดชายแดนภาคใต้อย่างเป็นทางการ

ขอบเขตของการวิจัย

เพื่อให้การศึกษาและวิจัยมีผลต่อการแก้ปัญหาอย่างมีประสิทธิภาพ การศึกษาและวิจัยในครั้งนี้จะมุ่งเน้นเฉพาะในเรื่องการใช้เทคโนโลยีสารสนเทศและการสื่อสาร จะไม่เข้าไปยุ่งเกี่ยวกับเรื่องอื่น ๆ ที่ไม่เกี่ยวข้อง ไม่ว่าจะเป็นยุทธศาสตร์ทางการทหาร การปกครอง หรือการใช้กฎหมายใด ๆ การวิจัยจะมุ่งเน้นการค้นหาคำตอบและอุปสรรคที่เกิดขึ้นและที่สามารถแก้ไขได้ด้วยระบบเทคโนโลยีสารสนเทศและการสื่อสารเท่านั้น การศึกษาวิจัยในครั้งนี้จะทำการวิจัยเฉพาะในส่วน of หน่วยงานในประเทศเป็นหลัก โดยคำนึงถึงความสามารถในการแก้ปัญหาค่าไม่สงบทั้งเรื่องสังคม วัฒนธรรม ความรุนแรงและกฎหมาย โดยเฉพาะอย่างยิ่งเรื่องการสร้างสันติสุขในพื้นที่และการศึกษา ซึ่งเป็นเรื่องทำงานวิจัยฉบับนี้ให้ความสำคัญ

วิธีดำเนินการวิจัย

การวิจัยครั้งนี้เป็นการวิจัยเชิงคุณภาพ โดยศึกษาและวิเคราะห์กระบวนการ รูปแบบนโยบายและการปฏิบัติทางเอกสารต่าง ๆ ผลงานวิจัยและการหาข้อมูลทางอินเทอร์เน็ต รวมทั้งมีการลงพื้นที่เพื่อสำรวจลักษณะการปฏิบัติจริง และสอดคล้องกันของการใช้เทคโนโลยีสารสนเทศศึกษาข้อมูลจากผู้ปฏิบัติงานในพื้นที่จริง และนำมาศึกษาวิเคราะห์เพื่อทราบปัญหา และแนวทางแก้ไข และการปฏิบัติอย่างไร

ประโยชน์ที่ได้รับจากการวิจัย

๑. เข้าใจถึงปัญหาและการแก้ไขปัญหาด้วยวิธีการต่างๆ ที่มีมาตั้งแต่อดีตจนถึงปัจจุบันว่าได้ผลเป็นที่น่าพอใจหรือไม่อย่างไร และคุ้มค่าหรือไม่

๒. ได้ข้อเสนอในการวางแผนการใช้เทคโนโลยีสารสนเทศและการสื่อสารรวมทั้งซอฟต์แวร์และสื่อสร้างสรรค์เพื่อการแก้ปัญหาจังหวัดชายแดนภาคใต้ ซึ่งไม่เคยมีใครทำมาก่อน

๓. สามารถนำงานวิจัยนี้ไปเป็นยุทธศาสตร์ชาติและนำไปปฏิบัติให้เกิดผลได้ทันที

๔. เป็นการศึกษาในเชิงลึกโดยสามารถนำข้อมูลไปต่อยอดใช้ประโยชน์ในเรื่องอื่น ๆ ได้ต่อไป โดยเฉพาะในเรื่องความมั่นคงของชาติ

๕. งานวิจัยนี้น่าจะเป็นประโยชน์กับทุกภาคส่วนทั้งภาครัฐและภาคเอกชน และเป็น การกระตุ้นให้เกิดการตระหนักถึงความสำคัญของเทคโนโลยีสารสนเทศและการสื่อสารในการ แก้ปัญหา

งานวิจัยเรื่องการใช้เทคโนโลยีสารสนเทศเพื่อการพัฒนาการแก้ปัญหาจังหวัดชายแดน ภาคใต้ให้มีประสิทธิภาพมากขึ้นนี้ ได้รับการสนับสนุนจากคณาจารย์ที่กำกับดูแลงานวิจัยบุคคลเป็น อย่างดียิ่ง ท่านได้ให้กำลังใจ ให้คำแนะนำและแนวทางการศึกษาวิจัยที่จะ ได้ผลดีแก่ผู้วิจัย ซึ่งก็เป็น เรื่องที่ทำให้ผู้วิจัยได้ตระหนักว่า งานวิจัยชิ้นนี้สำคัญกับชาติบ้านเมืองที่ต้องการความสุขและ สัมภักดิ์ ที่สำคัญที่สุดคือการปกป้องผืนแผ่นดินของไทยไว้ให้ลูกหลานได้ชื่นชมต่อไป

บทที่ ๒

ทฤษฎีการแก้ปัญหาลำหัดชายแดนภาคใต้ และการใช้เทคโนโลยีสารสนเทศ

ตามรายงานปัญหาความไม่สงบในจังหวัดชายแดนใต้ ของคณะนักศึกษาลัทธิสุตร เสริมสร้างสังคมสันติสุข สำนักสันติวิธีและธรรมาภิบาล สถาบันพระปกเกล้า รุ่นที่ ๑ ที่ได้กล่าวถึง ทฤษฎีการแบ่งแยกดินแดนของกลุ่ม BRN Coordinate ไว้ดังนี้

“เงื่อนไขหลักของการก่อความไม่สงบมีอยู่ ๒ ข้อคือ ๑. ความต้องการให้มีการบังคับใช้กฎหมายอิสลามสำหรับคนมุสลิมอย่างแท้จริงและ ๒. ความต้องการปลดปล่อยปัตตานีให้เป็นเอกราชโดยมีอำนาจในการปกครองตนเองในรูปแบบที่เหมาะสมกับพื้นที่” ...การต่อสู้เพื่อแบ่งแยกดินแดนนั้นในทางทฤษฎีนั้นเป็นรูปแบบหนึ่งของสงครามกลางเมือง ลักษณะสำคัญคือการที่สู้รบกับรัฐบาล ไม่ได้มีเป้าหมายในการยึดอำนาจรัฐเพื่อเปลี่ยนระบอบการเมืองและเศรษฐกิจ หากแต่มีเป้าหมายหลักในเชิงดินแดน คือต้องการแยกตนเองไปตั้งรัฐชาติใหม่ (Independent State) หรือเรียกร้องการตั้งเป็นเขตปกครองตนเองภายใต้พื้นที่รัฐชาติเดิม (Autonomy) การต่อสู้มิใช่เรื่องการเปลี่ยนแปลงรัฐบาลหรือระบอบการเมือง หากเป็นการเปลี่ยนแปลงขอบเขตของรัฐ (Boundary) มีอำนาจอธิปไตยเหนือดินแดน โดยมีคู่แข่งหลักสองฝ่ายคือกลุ่มชาติพันธุ์กับรัฐบาลที่ต้องการรักษาอำนาจส่วนกลางของรัฐและบูรณภาพทางดินแดน

ทฤษฎีแบ่งแยกดินแดนในภาคใต้ไทย

จากงานวิจัยปัญหาความรุนแรงใน ๓ จังหวัดชายแดนภาคใต้ของไทยของรองศาสตราจารย์ ดร.ธนศ อภรณ์สุวรรณ^๑ ซึ่งจัดพิมพ์โดย โครงการเอเชียตะวันออกเฉียงใต้ศึกษา คณะศิลปศาสตร์ มหาวิทยาลัยธรรมศาสตร์ร่วมกับ แผนงานร่วมศึกษา เสริมสร้างสุขภาวะ กรณี ๓ จังหวัดภาคใต้ คณะทำงานวาระทางสังคม สถาบันวิจัยสังคม จุฬาลงกรณ์มหาวิทยาลัย ได้มุ่งทำความเข้าใจในเหตุการณ์เหล่านั้นผ่านทางประวัติศาสตร์ดังนี้

^๑ ธนศ อภรณ์สุวรรณ. “ความเป็นมาของทฤษฎีแบ่งแยกดินแดนในภาคใต้ไทย”. (ออนไลน์). เข้าถึงได้จาก: <http://www.southwatch.org/books.php?id=6>, ปี ๒๕๔๕

จากปรากฏการณ์ที่เกิดขึ้นในภาคใต้ของประเทศไทย ที่เริ่มทวีความรุนแรงและขยายวงกว้าง ไปสู่ความไม่สงบที่เกิดขึ้นครอบคลุมทั่วทุกภาคส่วนของสังคม เป็นพัฒนาการของรูปแบบของการสร้างความหวาดกลัวให้กับประชาชนในพื้นที่ โดยที่อำนาจรัฐไทยไม่สามารถให้ความคุ้มครองดูแลสวัสดิภาพของประชาชนในพื้นที่ในฐานะพลเมืองของรัฐไทยได้ การทำความเข้าใจในปัญหารากฐานอย่างถ่องแท้ การค้นคว้าสถานะแห่งการเกิดขึ้นของเหตุการณ์อย่างแจ่มชัด ไร้มายาคติ จะทำให้เราสามารถประเมินทิศทางและกำหนดกรอบในการแก้ไขปัญหาอย่างมีประสิทธิภาพ รศ.ดร. ธเนศ ได้พยายามค้นหาความเป็นมาของแนวความคิดเรื่องการแบ่งแยกดินแดนในภาคใต้ของประเทศไทยโดยพยายามที่จะอธิบายประวัติศาสตร์ที่เกิดขึ้นกับสังคมใน ๓ จังหวัดชายแดนภาคใต้จากศึกษาข้อมูลจากประวัติศาสตร์ โดยเฉพาะประวัติศาสตร์ทางการเมืองที่ก่อตัวบนพื้นฐานของความขัดแย้งภายใต้ การแบ่งเชื้อชาติของลัทธิชาตินิยม ซึ่งส่งผลกระทบต่ออย่างมากต่อการก่อตัวของสงครามปลดแอกภายใต้กรอบความคิดของการ แยกดินแดนของกลุ่มมุสลิมในพื้นที่จังหวัดชายแดนภาคใต้ ซึ่งจากสถานะทางประวัติศาสตร์และความสืบเนื่องทางการเมืองของชาวมุสลิมในจังหวัดชายแดนภาคใต้ ได้มีการก่อตัวของการต่อสู้มาตั้งแต่ปี พ.ศ. ๒๔๘๑ เป็นต้นมา โดยเนื้อหาหลักและบทสรุปของทฤษฎีนี้คือ

๑. ปัจจัยภายในและภายนอก

บทความนี้ได้ศึกษาถึงกำเนิดและความเป็นมาของการสร้างมายาคติว่าด้วย “ลัทธิแบ่งแยกดินแดน” ในวาทกรรมการเมืองสมัยใหม่ของประเทศไทย อะไรคือคือมูลเหตุและปัจจัยที่ก่อให้เกิดแนวความคิดที่เรียกกันต่อมาว่า “ลัทธิแบ่งแยกดินแดน” (separatism) ข้อสรุปจากการศึกษาในขั้นนี้ วิเคราะห์ถึงมูลเหตุทางการเมืองซึ่งมีที่มาจากทั้งภายในประเทศและระหว่างประเทศ ภายในประเทศได้แก่การต่อสู้และโค่นล้มพลังการเมืองฝ่ายเสรีนิยมและก้าวหน้า (พรรคสหชีพและแนวร่วมรัฐธรรมนูญ) ที่นำโดยปรีดี พนมยงค์และอดีตนายกรัฐมนตรีไทย^๒ โดยมีกลุ่มและนักการเมืองท้องถิ่นสำคัญๆร่วมด้วย โดยเฉพาะทางภาคอีสาน ฝ่ายตรงข้ามที่ประกอบกันเป็นพลังอนุรักษ์นิยมและต่อต้านฝ่ายก้าวหน้า ได้แก่กลุ่มกษัตริย์นิยม กลุ่มข้าราชการเก่า และที่สำคัญคือกลุ่มทหารบก โดยมีพรรคการเมืองเอียงขวาคือประชาธิปไตยให้การสนับสนุนด้วย เหตุการณ์สำคัญที่สุดที่นำไปสู่การกำเนิดของการเมืองที่ต่อต้านรัฐด้วยหนทาง นอกกระบวนและกฎหมายนั้นคือการรัฐประหาร ๘ พย. พ.ศ. ๒๔๕๐ ซึ่งเรียกได้ว่าเป็น “บิดา” ของการรัฐประหาร

^๒ ขบวนการเสรีไทยคือเป็นขบวนการใต้ดินที่ดำเนินการระหว่างสงครามมหาเอเชียบูรพา ซึ่งเป็นส่วนหนึ่งของสงครามโลกครั้งที่สอง ในช่วง พ.ศ. ๒๔๘๔ - ๒๔๘๘ มีวัตถุประสงค์เพื่อต่อต้านการรุกรานของกองทัพจักรวรรดิญี่ปุ่น รักษาเอกราชและอธิปไตยของชาติไทย

และปฏิวัติโดยกองทัพในเวลาต่อมาอีกครั้งก่อนศตวรรษ ส่วนเหตุการณ์ระหว่างประเทศคือ สงครามโลกครั้งที่ ๒ และการเริ่มสงครามเย็นต่อต้านลัทธิคอมมิวนิสต์ที่นำโดยประเทศสหรัฐ ฯ และ พันธมิตรในยุโรปเช่นอังกฤษ ในกรณีภาคใต้ การเคลื่อนไหวของพรรคคอมมิวนิสต์มลายา^๓ และกลุ่มชาตินิยมมลายามีส่วนสร้างความ หวั่นวิตกให้แก่ฝ่ายพันธมิตร โดยเฉพาะเมื่อพรรคคอมมิวนิสต์มลายาทำการโจมตีด้วยกำลังอาวุธ ทำให้อังกฤษประกาศภาวะฉุกเฉินทั่วไปในมลายา ในปี พ.ศ. ๒๔๙๐

๒. อุดมการณ์ลัทธิชาตินิยม

นอกจากบริบททางประวัติศาสตร์ดังกล่าวข้างต้นแล้ว ยังมีปัจจัยสำคัญที่ช่วยทำให้ ความสัมพันธ์ระหว่างดินแดนในปาตานีกับกรุงเทพฯ ฯ ดำเนินไปสู่ความขัดแย้งที่รุนแรงขึ้นเรื่อย นั้นคือปัจจัยในทางอุดมการณ์ทางการเมือง ได้แก่สิ่งที่เรียกว่าลัทธิชาตินิยม คือจินตนาการถึงความเป็นชาติเดียวกันของบรรดาผู้คนในรัฐ ฯ หนึ่ง เหมือนกับว่า มันเป็นชุมชนที่เป็น ธรรมชาติ เกิดและเติบโตมาอย่างเป็นเอกภาพสำหรับทุกคนเหมือนกัน ลัทธิชาตินิยมสยามถูก สร้างขึ้นมาท่ามกลางการต่อสู้กับมหาอำนาจตะวันตกสมัย รัชกาลที่ ๕ เป็นต้นมา รูปธรรมที่ชัดเจนที่สุดคือการปฏิรูปการปกครอง ด้วยการผนวกและรวมศูนย์ดินแดนที่เคยอยู่หรือเป็นประเทศราช แต่ก่อนให้เข้ามา เป็นหน่วยหนึ่งในรัฐใหม่ คือสยามที่เป็นรัฐชาติ กลายเป็นบริเวณมณฑล และจังหวัดในที่สุดของสยามไปนั่นคือประวัติศาสตร์ของการสุดสั้นอาณาจักรปาตานีและอื่น

๓. การสร้างชาติไทยที่ไม่สมบูรณ์

กระบวนการสร้างชาติดำเนินต่อมาอีก แม้ในรัฐไทยสยามเปลี่ยนผ่านจากระบอบ สมบูรณาญาสิทธิราชย์มาสู่ระบอบประชาธิปไตยแล้ว การสร้างรัฐชาติไทยในช่วงสงครามโลกครั้งที่สองและสงครามมหาอาเซียบูรพา มีส่วนในการผลักดันและสร้างแนวความคิดทางการเมือง ของ “การแบ่งแยกดินแดน” ให้เกิดขึ้นในการเคลื่อนไหวทางการเมืองของกลุ่มพลังการเมืองใหม่ ในภูมิภาคต่าง ๆ จากได้จรดเหนือและอีสาน ด้านหนึ่งกระบวนการสร้างรัฐและชาติไทยดำเนินไป อย่างเต็มที่ในระยะทศวรรษปี พ.ศ. ๒๔๘๐ แต่ผลลัพธ์กลับเป็นการสร้างรัฐที่เป็นอัตลักษณ์เดียว คือความเป็นไทย ที่ไม่เหลือเนื้อที่และเนื้อหาให้กับผู้คนเชื้อชาติและศาสนาอื่น ๆ ที่ไม่ใช่ไทย และไม่ใช่พุทธ ชาติไทยจึงดูเหมือนก้าวขึ้นสู่จุดสุดยอดของการสร้างชาติที่ทันสมัย แต่แท้จริงแล้ว

^๓ พรรคคอมมิวนิสต์มลายา หรือ พคม. (The Communist Party of Malaya - CPM) คือกลุ่มผู้ที่หลบหนีการปราบปรามของรัฐบาลมาเลเซียเข้ามาตั้งฐานปฏิบัติการและเคลื่อนไหวตามแนวชายแดนไทย – มาเลเซีย และเนื่องจากสมาชิกส่วนใหญ่ประกอบด้วยกลุ่มชาติพันธุ์จีนจึงทำให้มีชื่อเรียกและรู้จักกันในนามว่า “จีนคอมมิวนิสต์มลายา” หรือ “โจรจีนคอมมิวนิสต์มลายา”

กลายเป็นชาติที่ไม่สมบูรณ์ ในอีกด้านหนึ่งกล่าวได้ว่ากระแสอิทธิพลของแนวคิดชาตินิยม ก็ได้มีส่วนในการปลุกกระดมความตื่นตัวและสำนึกในความเป็นหนึ่งของคนท้องถิ่นด้วยเหมือนกัน เช่นในบริเวณสามจังหวัดมลายูมุสลิมชายแดนภาคใต้และในภาคอีสาน เป็นต้น

๔. ชาตินิยมมลายู

กรณีการก่อตัวขึ้นของขบวนการเรียกร้องและต่อสู้เพื่อความเป็นคนเชื้อสายมลายู และเป็น มุสลิม มีปัจจัยที่ทำให้แตกต่างไปจากกลุ่มเคลื่อนไหวในภูมิภาคอื่นๆ ตรงที่บทบาทของ ศาสนาและผู้นำท้องถิ่น ในสามจังหวัดชายแดนภาคใต้ การเคลื่อนไหวดำเนินไปภายใต้การนำของ อุลามะหรืออะยีห์หรือโต๊ะกูรู^๔ ซึ่งเป็นผู้นำทางศาสนาของชาวบ้านและชุมชน ที่มีมาช้านานแล้ว แต่ที่ทำให้สถานการณ์ทางการเมืองกับรัฐไทยเปลี่ยนไป ก็คือการที่ศาสนาอิสลามถูกทำให้เป็นการเมือง มากขึ้น หรือมีมิติทางการเมืองมากขึ้น ทั้งนี้ด้วยลักษณะและการปฏิบัติของศาสนาอิสลามเอง และ ปฏิสัมพันธ์กับโลกสมัยใหม่ที่เป็นโลกียวิสัย^๕ (secular) ที่สำคัญคือการที่มุสลิมยึดถือและปฏิบัติ หลักการคำสอนของศาสนาในชีวิตประจำวันอย่างจริงจังและสม่ำเสมอ วัตรปฏิบัติของอิสลามเป็น ส่วนที่สำคัญในการดำรงชีวิตที่เป็นจริงไม่ใช่ใน พิธีกรรมเหมือนศาสนาอื่น ๆ

ดังนั้นเมื่อรัฐไทยเริ่มการผนวกอาณาจักรปาตานีให้เข้าเป็นส่วนหนึ่งของรัฐและ ความ เป็นไทย จึงหลีกเลี่ยงไม่ได้ที่จะต้องกระทบเข้ากับกรปฏิบัติทางศาสนาของชาวมุสลิม ในระยะแรก มีการผ่อนปรนให้ใช้กฎหมายอิสลามในเรื่องครอบครัวหย่าร้างและ ทรัพย์สิน แต่ในทางปฏิบัติรัฐ ไทยก็ยังยืนยันที่จะต้องเป็นผู้กำหนดแต่งตั้งควบคุมและ กระทั่งตัดสินว่าคำพิพากษาของ ผู้พิพากษา อิสลามในศาลศาสนาที่เรียกว่า โต๊ะ กาลี ต่อมาเรียกว่า โต๊ะ ยุติธรรม นั้นชอบด้วยกฎหมายหรือไม่ ปัญหาเรื่องการจัดการปัญหาครอบครัวและมรดกของคนมุสลิมนั้น รัฐไทยอนุโลมด้วยการให้ใช้ หลักการกฎหมายอิสลามในเรื่องว่าด้วยครอบครัวและ มรดกที่ร่วมกันแปลเป็นภาษาไทย (ดำเนินการจากปีพ.ศ. ๒๔๗๒ ถึง ๒๔๘๔) เป็นหลัก แต่ในทางปฏิบัติก็ให้ดำเนินวิธีการทางศาล ในแบบศาลแพ่งธรรมดา เพียงแต่มีโต๊ะ ยุติธรรมนั่งทำการพิจารณาร่วมด้วย สมัยรัฐบาลจอม พลป. ประกาศยกเลิกโต๊ะ ยุติธรรมไป ๓ ปี (จากปี ๒๔๘๖ ถึง ๘๙) ปัญหาว่าศาลศาสนาดังกล่าว จะอยู่ได้ผู้พิพากษาอิสลามทั้งหมดได้หรือไม่ การแต่งตั้งโต๊ะ ยุติธรรมโดยคนมุสลิมเองได้ไหม จะเป็นปัญหาในการเคลื่อนไหวที่มีมิติทางการเมืองอย่างมากในช่วงการนำของอะยี สุหรง

๕. การใช้ความรุนแรงโดยรัฐ

มิติอีกด้านอันเป็นผลจากปฏิสัมพันธ์ระหว่างการเคลื่อนไหวของชาวมลายูมุสลิม

^๔ โต๊ะกูรู หรือเรียกอีกอย่างหนึ่งว่า โต๊ะกูรู (Tok Guru) ในภาษามลายู ตรงกับภาษาอาหรับว่า อุลามะ

^๕ โลกีวิสัย :น. เรื่องโลกีย์, เรื่องที่เกี่ยวข้องกับกามารมณ์, เรื่องของคนที่ยังมีกิเลสอยู่

ภาคใต้กับรัฐไทยกรุงเทพฯ คือการใช้ความรุนแรงในการแก้ไขปัญหาขัดแย้งและการเมืองของประชาชน กระบวนการเปลี่ยนผ่านทางการเมืองและการสร้างรัฐไทยสมัยชาตินิยมนี้ นำไปสู่การใช้จ่ายกำลังและความรุนแรงปราบปรามและสยบการเรียกร้องและสร้างอัตลักษณ์ทางวัฒนธรรมและการเมืองของภูมิภาคทั้งหลายลงไป โดยที่กรณีของมลายูมุสลิมในภาคใต้มีลักษณะเฉพาะต่างจากภาคอื่นและมีผล สะเทือนที่ยังส่งผลต่อมาอีกนาน ประวัติศาสตร์ของการต่อสู้เคลื่อนไหวของชาวมุสลิมในพื้นที่ จังหวัดชายแดนภาคใต้จึงรวมศูนย์ในประวัติศาสตร์ที่รู้จักกันว่าเป็น “กบฏหะยีสุหลง” กับ “กบฏดุซงญอ”^๖ ในปี พ.ศ. ๒๔๕๑

กล่าวได้ว่าเหตุการณ์และความขัดแย้งในสามจังหวัดภาคใต้นั้น มีทรศนะในการมองที่ตรงข้ามกันระหว่างรัฐและประชาชนมลายูมุสลิมภาคใต้ ในขณะที่รัฐมองว่าการต่อต้านลูกฮือต่างๆของคนมลายูมุสลิมนั้นเป็นการ “กบฏ” แต่ฝ่ายประชาชนมุสลิมเองกลับมองว่า การเคลื่อนไหวถึงการประท้วงต่อสู้ต่าง ๆ นั้นคือ การเรียกร้องความเป็นธรรม และสิทธิของพลเมืองในรัฐที่เคารพวัฒนธรรมความเชื่อของคนกลุ่มน้อย ไปจนถึง “การทำสงคราม” เพื่อความถูกต้องและเป็นธรรมตามศรัทธาและความเชื่อของตน

๖. หนทางของการเจรจาต่อรอง

จากการศึกษานี้กล่าวว่าก่อนที่จะเกิดการใช้ความรุนแรงโดยรัฐนั้น มีหนทางของการเจรจาและทำความเข้าใจตกลงกันในวิธีการแก้ไขปัญหาสามจังหวัด ผู้นำมลายูมุสลิมในภาคใต้มีความต้องการแน่วแน่ในการเจรจาต่อรองกับรัฐบาลไทย ต่อปัญหาขัดแย้งต่างๆที่เกิดขึ้นในทศวรรษปี ๒๔๕๐ เป็นต้นมา การเคลื่อนไหวและขบวนการต่างๆที่เกิดขึ้น เป็นปฏิกิริยาต่อการจัดการปัญหาและไม่พอใจสภาพคดีที่ไม่ยุติธรรมที่พวกเขาได้รับอยู่ และต่อเนื่องมาจากการต่อรองเจรจากับรัฐบาล อุปสรรคและปัจจัยที่ทำให้การเจรจาต่อรองนั้นไม่ประสบผลสำเร็จมีหลายประการ หนึ่งคืออุปสรรคทางศาสนาและวัฒนธรรม ระหว่างความเป็นชาติไทยที่ถือว่าเป็นสมาชิกของชาติมหาอำนาจในโลกสมัยนั้น อีกด้านคือการไม่มองถึงอัตลักษณ์และความเท่าเทียมกันของชนชาติที่ไม่ใช่ไทย อันนี้เป็นกระแสที่เกิดขึ้นทั่วไปในประเทศเกิดใหม่หลังสงครามโลก ที่มีความเชื่อว่าเป็นชาติหรือเชื้อชาติเล็กๆกระจัดกระจายนั้นไม่ใช่ เรื่องสำคัญใหญ่โตเฉพาะหน้า ขอให้สร้างประเทศชาติใหม่ที่คนเชื้อชาติใหญ่ขึ้นมาได้สำเร็จ ก็จะสามารถคลี่คลายสร้างชาติให้เข้มแข็งแล้วชนชาติอื่นๆก็จะมีความสุขไปเอง

^๖ กบฏดุซงญอ (มลายูปัตตานี: ปือแระ ดุซงญอ แปลว่า "ดุซงญอลุกขึ้นสู้" หรือ "สงครามดุซงญอ" (Dusun Nyor Rebellion) เป็นเหตุการณ์การปะทะระหว่างเจ้าหน้าที่รัฐกับกลุ่มชาวมุสลิมเชื้อสายมลายู ระหว่าง ๒๕ - ๒๘ เมษายน พ.ศ. ๒๔๕๑ ที่ตำบลดุซงญอ อำเภอยะนะ จังหวัดนราธิวาส เป็นเหตุให้ทั้งสองฝ่ายมีผู้เสียชีวิตจำนวนมาก

นอกจากนั้นเมื่อเกิดปัญหาขัดแย้งกับทางการจีน มีลักษณะสองอย่างในชุมชนมุสลิมที่ทางการไทยไม่เข้าใจ และนำไปสู่การสรุปว่าเป็นการแข็งขันทางการเมือง ข้อแรกคือกรณีที่ชุมชนมุสลิมมีการจัดตั้งและมีโครงสร้างสังคมที่เข้มแข็งแน่นเหนียว ทำให้สามารถดำเนินการเคลื่อนไหวอย่างเป็นเอกภาพได้สูง ลักษณะเช่นนี้ย่อมหลีกเลี่ยงไม่ได้ที่จะทำให้อำนาจและเจ้าหน้าที่หวาดระแวงและกระทั่งหวาดกลัวการกระทำที่อาจนำไปสู่การเป็นปฏิปักษ์ต่ออำนาจการปกครองของพวกเขาได้ การเปรียบเทียบชุมชนในสายตาของเจ้าหน้าที่ที่ย่อมมาจากการเปรียบเทียบกับ ชุมชนไทย ซึ่งทำให้ได้ข้อสรุปที่ไม่ช่วยให้เข้าใจหรือมองชุมชนมุสลิมในด้านบวกได้มากนัก โดยเฉพาะในระยะเวลาที่สถานการณ์ตึงเครียด อีกข้อหนึ่งคือลักษณะและธรรมชาติของศาสนาอิสลาม ซึ่งไม่มีการแบ่งแยกระหว่างศาสนากับการเมืองหรือสังคม ผู้นำศาสนาอิสลามมีหน้าที่ต้องให้การช่วยเหลือนำพาชาวบ้านในทุกๆเรื่อง ทำให้เจ้าหน้าที่รัฐไทยมองพฤติกรรมของบรรดาผู้นำศาสนาต่างๆ (เช่นฮัจญ์สุหลงในสมัยโน้นและอุस्ताซในสมัยนี้)ว่าล้วนเป็นการเมืองทั้งสิ้น ในความหมายของการกระทำที่บ่อนทำลายอำนาจและความชอบธรรมของรัฐไทยลงไป ทั้งหมดนี้ทำให้ปฏิบัติการแก้ไขปัญหามืองของทางการและรัฐไทยที่ไม่ ละเอียดอ่อนพอ หลีกไม่พ้นที่ไปกระทบและทำลายจิตใจและความเชื่อของคนมุสลิมไป ที่สำคัญคือความเป็นมลายู อันเป็นอัตลักษณ์ทางโลกที่แนบแน่นกับความเป็นมุสลิมในสามจังหวัดชายแดนภาคใต้

๗. ศาสนาไม่ใช่ต้นเหตุของความขัดแย้งทางการเมือง

สาเหตุของความขัดแย้งระหว่างชนชาติส่วนน้อยกับรัฐแม้โดยส่วนใหญ่อาจมาจากการ มีความเชื่อและการปฏิบัติทางศาสนาที่แตกต่างกันก็ได้ ในทางเป็นจริงนั้นความขัดแย้งดังกล่าวไม่จำเป็นต้องปะทุทุกกลายกลายเป็นความ ขัดแย้งที่รุนแรงและเป็นปฏิปักษ์กัน นอกจากนี้ อำนาจรัฐเข้ามาจัดการอย่างไม่ถูกต้อง ดังกรณีของกบฏชงญ่อ ทำให้เห็นชัดเจนขึ้นว่า ปัญหาของศาสนาและเชื้อชาตินั้นก็ยังขึ้นต่อปัญหาและความเป็นมาในพัฒนาการทางการเมืองระดับชาติและในทางสากลด้วย ดังเห็นได้จากกรณีที่ทรศนะและการจัดการของรัฐไทยต่อข้อเรียกร้องของขบวนการ มุสลิมว่าเป็นภยันตรายและข่มขู่เสถียรภาพของรัฐบาลไป จนเมื่อเกิดรัฐประหาร ๒๔๙๐ และสหรัฐฯและอังกฤษต้องการรักษาสถานะเดิมของมหาอำนาจในภูมิภาคอุษาคเนย์^๑ เอาไว้ว่าทศวรรษรัฐว่าด้วย “การแบ่งแยกดินแดน” ก็กลายเป็นข้อกล่าวหาที่สอดคล้องกับสถานการณ์สงครามเย็นในการเมืองระหว่าง ประเทศ ส่วนภาวการณ์ในประเทศการสร้างความเป็นระเบียบเรียบร้อยภายใต้อำนาจรัฐของ ศูนย์กลางก็เป็นความจำเป็นภายในประเทศที่เร่งด่วน ทั้งหมดทำให้การใช้

^๑ อุซาคเนย์ หรือ เอเชียอาคเนย์ เอเชียตะวันออกเฉียงใต้ เป็นอนุภูมิภาคของทวีปเอเชีย ประกอบด้วยประเทศซึ่งทิศเหนือติดจีน ทิศตะวันตกติดอินเดีย ทิศตะวันออกติดปาปัวนิวกินี และทิศใต้ติดออสเตรเลีย

กำลังและความรุนแรงต่อกลุ่มชนชาติ(ส่วนน้อย)และหรือกลุ่ม อุดมการณ์ที่ไม่สมานฉันท์กับ รัฐบาลกลางเป็นความชอบธรรมและถูกต้องไปได้ในที่สุด

เนื้อหาที่ชี้ให้เห็นถึงความเคลื่อนไหวในประวัติศาสตร์การเมืองของชายแดนภาคใต้ที่น่าจะเป็นเอกสารอีกชิ้นหนึ่งที่สามารถนำไปใช้ในการวิเคราะห์ปรากฏการณ์ของ ปัญหาที่เกิดขึ้น อันจะทำให้สังคมไทยสามารถเข้าใจในรูปการของการต่อสู้ของเหตุการณ์ในภาคใต้ ได้ดียิ่งขึ้น ไม่หลงคิดประเด็นของลัทธิชาตินิยมหรือลัทธิการแบ่งแยกเชื้อชาติในการที่จะนำไปสู่การเผชิญหน้า ที่รุนแรงของสถานการณ์สงครามในอนาคต

ทฤษฎีผู้เจรจาสันติภาพดับไฟได้

ความขัดแย้งทุกเรื่องทุกที่บน โลกใบนี้ล้วนยุติลงบนโต๊ะเจรจา” เป็นสัจธรรมที่พิสูจน์แล้วและไม่มีใครปฏิเสธ หลายคนจึงเชื่อว่าการจะหยุดสถานการณ์ความไม่สงบในพื้นที่จังหวัดชายแดนภาค ใต้อย่างยั่งยืน ย่อมหนีไม่พ้นการ “เปิดเจรจา” เช่นกัน

แม้จนถึงปัจจุบันการเจรจาอย่างเป็นทางการเพื่อ “ดับไฟได้” ยังไม่เคยเกิดขึ้นเลยก็ตาม (ถึงจะมีการเจรจาอย่างไม่เป็นทางการหลายกลุ่มหลายระดับต่อเนื่องมาตลอด แต่ก็ยังไม่ส่งผลอย่าง มีนัยสำคัญต่อสถานการณ์ในภาพรวม) อาจจะเป็นด้วยเหตุผลที่ว่าคู่ขัดแย้งยังไม่พร้อมเจรจา หวังว่าเจรจาไปแล้วจะเสียเปรียบ หรือคิดว่าฝ่ายตนได้เปรียบอยู่จึงยังไม่เจรจา ฯลฯ

การเข้าถึงองค์ความรู้ในเรื่อง “การเจรจาสันติภาพ” ย่อมเป็นสิ่งสำคัญ โดยเฉพาะประชาชนทั่วไปที่ยังขาดความเข้าใจในเรื่องการเจรจาโดยสันติวิธี และการเจรจาที่จะมีขึ้นในอนาคตนั้นควรที่จะต้องได้รับคันทานุมติและมีส่วนร่วมจากประชาชนผู้ได้รับผลกระทบ (ทั้งจากสถานการณ์และการเจรจาโดยตรง) จึงจะก่อร่างสร้างสันติภาพได้อย่างยั่งยืนสถาพรและไม่ใช้การเจรจาที่ตกลงกันเฉพาะบุคคลระดับนำของกลุ่มขัดแย้งเท่านั้น

ดร.นอร์เบิร์ต รอปเปอร์ (Dr.Norbert Ropers) นักวิชาการชาวเยอรมัน ผู้อำนวยการมูลนิธิ Berghof Peace Support^๔ ผู้ผ่านงานด้านกระบวนการสันติภาพ และการเปลี่ยนถ่ายความขัดแย้งไปสู่สันติภาพในหลายประเทศมาอย่างโชกโชน ทั้งยังทำงานแก้ไขปัญหาความขัดแย้งในเอเชียมาแล้วมากกว่า ๑๐ ปี ได้ให้ความเห็นไว้ในเวทีที่ทางมูลนิธิผสานวัฒนธรรมเชิญมาร่วมรับฟัง มุ่งเน้นไปที่กลุ่มเยาวชนทั้งพุทธและมุสลิมในพื้นที่ว่า แค่การหยุดความรุนแรงนั้นยังไม่ใช้สันติภาพ

^๔ Berghof Peace Support (BPS) is an independent non-governmental organisation with a team of conflict transformation practitioners dedicated to supporting just and sustainable solutions to violent conflict throughout the world.

ดร.นอร์เบิร์ต บรรยายเอาไว้ตอนหนึ่งว่า “การเริ่มต้นสร้างสันติภาพจะต้องทำความเข้าใจเกี่ยวกับสันติภาพและความขัดแย้งเสียก่อน จึงค่อยมาเรียนรู้เรื่องกระบวนการ คนทั่วไปมักเข้าใจว่าความขัดแย้งต้องเป็นเรื่องของความรุนแรงเท่านั้น แต่ที่จริงความไม่เข้าใจและความเห็นที่แตกต่างกัน หรือแม้แต่มีความต้องการที่แตกต่างกันก็เป็นความขัดแย้งแล้ว ตัวอย่างเช่นในสังคมที่มีทาสกับเจ้าของทาส ในยุคนั้นไม่มีใครเห็นว่าเป็นความขัดแย้ง แต่หากมองในยุคนี้อาจจะพบว่านั่นคือความขัดแย้ง เพราะทั้งสองฝ่ายมีความต้องการที่แตกต่างกัน”

ส่วนคำว่า “สันติภาพ” ซึ่งมักถูกมองว่าตรงกันข้ามกับคำว่า “ความขัดแย้ง” แท้ที่จริงก็มีมิติที่ต้องพิจารณาเช่นกัน โดย ดร.นอร์เบิร์ต ยกตัวอย่างปัญหาในแคชเมียร์ (เขตปกครองทางตอนเหนือของอินเดีย) ซึ่งอินเดียส่งกองกำลังของตนเข้าไปอยู่ในพื้นที่เพื่อกดดันความรุนแรงเอาไว้ และสามารถทำให้ปลอดความรุนแรงได้บางช่วงเวลา ตรงนี้หลายคนเรียกว่า ความรุนแรงแฉก ซึ่งมักจะถูกอ้างว่าเป็นสันติภาพ แต่แท้ที่จริงแล้วไม่ใช่ เพียงแต่ต่างจากความรุนแรงแฉลบ ที่มองเห็นคือภาพความรุนแรงปรากฏอยู่ต่อหน้าเท่านั้นเอง

“ความรุนแรงแฉกมีลักษณะสำคัญคือ มักเกิดจากความแตกต่างของกลุ่มที่มีอัตลักษณ์แต่เป็นชนกลุ่มน้อย ซึ่งพวกเขาต้องการให้สังคมใหญ่ให้ความสำคัญ แต่สังคมใหญ่ก็ส่งกำลังไปกดทับเอาไว้ ความขัดแย้งประเภทนี้หลายพื้นที่ในหลายๆ ประเทศกินเวลานานมากเป็นสิบ ๆ ปีหรือมากกว่านั้น”

ดร.นอร์เบิร์ต กล่าวว่ามีคำถามเกี่ยวกับความรุนแรงที่ยืดเยื้อยาวนานว่าเมื่อไหร่จะจบลง เมื่อไหร่ถึงจะมีสันติภาพ คำตอบมีอยู่ ๓ ทฤษฎีที่อธิบายเรื่องนี้ได้

ทฤษฎีที่หนึ่ง คือ คู่ขัดแย้งทั้งสองฝ่ายต่างไม่ยอมกัน สู้กันไปเรื่อย ๆ โดยไม่มีสัญญาณแห่งชัยชนะของแต่ละฝ่าย ต่อมากู่ขัดแย้งก็จะพบว่าตัวเองไม่มีทางชนะ อยู่ในสถานการณ์ที่มีดมน ก็จะถูกกดดันให้เกิดการเจรจา เช่น สถานการณ์ในชูดานเหนือกับชูดานใต้ เป็นต้น

ทฤษฎีที่สอง คือ หน้าต่างแห่งโอกาส เกิดจากการยอมเปลี่ยนแปลงโดยคู่ขัดแย้งฝ่ายใดฝ่ายหนึ่ง ซึ่งอาจเกิดจากปัจจัยภายนอก ตัวอย่างที่เห็นได้ชัดคือ กรณีความขัดแย้งระหว่างอาจะห์^๕

^๕ เขตปกครองพิเศษอาจะห์ (Aceh; /aːtʃeɪ/; แม่แบบ:IPA-ace) เป็นดินแดนส่วนหนึ่งของสาธารณรัฐอินโดนีเซีย อยู่ทางเหนือสุดของเกาะสุมาตรา อาจะห์เคยเป็นรัฐอิสระที่มีบทบาททางการค้าและการเดินเรือระหว่างประเทศ อาจะห์เริ่มรับศาสนาอิสลามจากชาวนิราวุทศวรรษที่ ๑๓ และได้สถาปนากองปกครองแบบสุลต่านขึ้นที่เมืองบันดาราจะห์

กับอินโดนีเซีย ซึ่งกระบวนการที่ก่อให้เกิดความสำเร็จมาจากการยื่นมือเข้าไปช่วยเหลือ โดย องค์การระหว่างประเทศ

ทฤษฎีที่สาม คือ การได้มาซึ่งสันติภาพที่เกิดจากการรวมตัวกันของคนที่เป็นกลุ่มก้อน ซึ่ง ปฏิเสธความรุนแรง จนเกิดภาวะสุกอม ซึ่งเป็นที่รับรู้กันว่าในพื้นที่ชายแดนภาคใต้ของไทยก็มีความพยายามกันอยู่

แนวทางการสร้างสันติภาพจะเกิดขึ้นได้ต้องมีการขับเคลื่อนจากหลายระดับ เป็นการปรับเปลี่ยนท่าทีของทั้งภาครัฐ ภาคประชาสังคม และประชาชน เมื่อมาดูในพื้นที่สามจังหวัดชายแดนภาคใต้ มีคำถามว่าสถานการณ์เดินมาถึงจุดเปลี่ยนของความขัดแย้งหรือยัง หากถึงจุดเปลี่ยนแล้ว ก็จะไปถึงขั้นตอนก่อนการเจรจา ซึ่งอาจหมายถึงสถานการณ์ในสามจังหวัดขณะนี้ จากนั้นจึงจะก้าวสู่ขั้นของการเจรจาจริงๆ และขั้นการตกลงทางการเมือง ซึ่งทั้งหมดเป็นเพียงแค่จุดเริ่มของกระบวนการสันติภาพเท่านั้น ซึ่งในระหว่างทางของกระบวนการมักพบปัญหาเรื่องข้อตกลงที่มีการตีความแตกต่าง กัน ทำให้เกิดความไม่เห็นด้วยในข้อตกลงร่วมกัน ซึ่งหลังจากนั้นอาจมีความรุนแรงเกิดขึ้นตามมาอีกก็เป็นได้

ดร.นอร์เบิร์ต ยังได้สรุปแนวคิดของกลุ่มนักวิชาการที่ทำงานแก้ปัญหาความขัดแย้งในไอร์แลนด์ เหนือว่า ก่อนจะเข้าสู่กระบวนการสันติภาพ ต้องมีองค์ประกอบสำคัญ ๑๐ ข้อ คือ

๑. ผู้เข้าร่วมกระบวนการต้องรวมถึงคู่ขัดแย้งที่นิยมความรุนแรงด้วย
๒. ต้องยอมรับว่าระหว่างทางของการเจรจาย่อมมีความรุนแรงเกิดขึ้น
๓. จะต้องมีการให้และรับในเวลาเดียวกัน กล่าวคือจะต้องมีการแลกเปลี่ยนกัน ไม่มีกระบวนการสันติภาพที่ไหนที่แต่ละฝ่ายจะได้สิ่งที่ต้องการทั้งหมด
๔. ผู้มีอำนาจทั้งสองฝ่ายจะต้องขยายความคิดให้กับประชาชนในพื้นที่ขัดแย้งด้วยไม่ใช่บริหารเองโดยฝ่ายใดฝ่ายหนึ่ง
๕. จะต้องบูรณาการกลุ่มผู้ได้รับผลกระทบทั้งหมดให้กลับคืนสู่สังคมโดยปกติได้ ไม่ถูกกล่าวหาหรือตีตราว่าเป็นสาเหตุแห่งความรุนแรง
๖. จะต้องพิจารณาถึงปัจจัยต่าง ๆ ที่อาจทำให้เกิดความขัดแย้งเพิ่มขึ้นอีก แล้วเข้าไปจัดการ ป้องกัน
๗. จะต้องพัฒนาพื้นที่ขัดแย้งในด้านต่าง ๆ

๘. จะต้องดำรงไว้ในเรื่องความยุติธรรม เพราะเป็นไปไม่ได้ที่สันติภาพจะเกิดขึ้นท่ามกลางความไม่ยุติธรรมที่ยังดำรงอยู่
๙. จะต้องเฝ้าระวังการใช้ความรุนแรง และปัญหาการเมืองในพื้นที่
๑๐. จะต้องใช้เอกสิทธิ์ในพื้นที่มาช่วยจัดการปัญหา

รัฐศาสตร์ภาคใต้ : ทฤษฎีแนวความคิด การวิพากษ์และวิเคราะห์เจาะลึกปัญหาท้องถิ่น

ดร.ศรีสมภพ จิตรภิรมย์ศรี อาจารย์คณะมนุษยศาสตร์และสังคมศาสตร์ มหาวิทยาลัยสงขลานครินทร์ วิทยาเขตปัตตานี ได้ให้ความเห็นในเชิงรัฐศาสตร์ต่อการแก้ไขปัญหาจังหวัดชายแดนภาคใต้ไว้อย่างน่าสนใจว่า องค์ประกอบที่สำคัญ สำหรับความรู้ของนักรัฐศาสตร์ไทย และรัฐศาสตร์ภาคใต้ ในปัจจุบัน ควรจะมี ๖ ประการด้วยกันและควรที่จะปฏิบัติให้ครบทุกเรื่องตามแนวคิดและทฤษฎีของนักปรัชญาโบราณและนักรัฐศาสตร์ในขณะนี้คือ

ทฤษฎีและกรอบการวิเคราะห์การเมือง

นักศึกษารัฐศาสตร์ ควรมีความรู้ ความเข้าใจ เกี่ยวกับแนวทางการวิเคราะห์ และทฤษฎีทางรัฐศาสตร์ เพื่อที่จะได้นำมาประยุกต์ใช้ ในการศึกษาปัญหาการเมือง การปกครอง และการบริหารของไทย การศึกษาวิชารัฐศาสตร์สมัยโบราณ จะเป็นเรื่องของการศึกษา เกี่ยวกับการมองเป้าหมาย ในทางอุดมคติต่างๆ เพื่อใช้เป็นแนวทาง ในการปฏิบัติ หรือการเสนอแนะรูปแบบการประพฤติปฏิบัติ เพื่อให้บรรลุเป้าหมาย ทางการเมือง เช่น แนวคิด อุดมรัฐ^{๑๑} หรือ Republic ของเพลโต (Plato)^{๑๒} นักปรัชญาชาวกรีกโบราณ และอริสโตเติล (Aristotle)^{๑๓} ลูกศิษย์ผู้ซึ่งเป็นนักเขียน และเป็นผู้ก่อตั้ง アカเดมิ ซึ่งเป็นสำนักวิชาในกรุงเอเธนส์เห็นว่า การเมืองเป็นเรื่องของการ

^{๑๑} อุดมรัฐ มีความหมายว่า "การปกครองที่ดีที่สุด"; ละติน: RES PUBLICA, มีความหมายว่า "กิจการสาธารณะ"; อังกฤษ: The Republic

^{๑๒} เพลโต เป็นนักปรัชญาชาวกรีกโบราณที่มีอิทธิพลอย่างสูงต่อแนวคิดตะวันตก เขาเป็นลูกศิษย์ของโสกราตีส เป็นอาจารย์ของอริสโตเติล

^{๑๓} อริสโตเติล¹¹ หรือ แอริสตอเติล เป็นนักปรัชญากรีกโบราณ เป็นลูกศิษย์ของเพลโต และเป็นอาจารย์ของอเล็กซานเดอร์มหาราช ท่านและเพลโตได้รับยกย่องให้เป็นหนึ่งในนักปรัชญาที่มีอิทธิพลสูงที่สุดท่านหนึ่ง ในโลกตะวันตก

แสวงหาความยุติธรรมและการดำรงชีวิตที่ดีภายใต้การปกครองหรือรัฐที่ดี ซึ่งโทมัส ฮอบส์ (Thomas Hobbes)^{๑๑} นักปรัชญาชาวอังกฤษมองเห็นว่า การเมือง เป็นเรื่องเกี่ยวกับความปลอดภัยของมนุษย์ มนุษย์มีความกลัว จึงจำเป็นต้องเข้ามาอยู่ร่วมกัน ในชุมชนทางการเมือง เพื่อความปลอดภัยของตนเอง เป็นต้น แต่การศึกษาวิชารัฐศาสตร์ในยุคปัจจุบัน ซึ่งเริ่มตั้งแต่ กลางคริสต์ศตวรรษที่ยี่สิบ ได้หันมาสนใจอธิบาย สาเหตุของปรากฏการณ์ทางการเมือง ที่เป็นอยู่ โดยใช้แนวความคิด หรือทฤษฎี พฤติกรรมศาสตร์ เป็นแนวทางในการพิสูจน์สมมุติฐาน ที่กำหนดขึ้น ในแง่ของความสัมพันธ์ ระหว่างสภาพทางเศรษฐกิจ สังคม และจิตวิทยา กับการกระทำทางการเมืองของมนุษย์ จึงมีการอาศัยวิธีการทางวิทยาศาสตร์มากขึ้น เป็นผลให้เรา มีแนวทางศึกษาวิเคราะห์ต่างๆ มาช่วยอธิบาย ความซับซ้อน ของคำว่าการเมือง หรือศาสตร์ทางการเมือง

การศึกษารัฐศาสตร์ ในปัจจุบัน มีความซับซ้อนยิ่งไปกว่านั้น เราเริ่มตั้งคำถามที่ลึกกลงไปถึงความหมาย และสัญลักษณ์ของการเมือง สถาบันทางการเมือง และพฤติกรรมทางการเมือง รวมทั้งสิ่งที่ไม่ใช่การเมือง แต่มีนัยทางการเมือง ในชีวิตประจำวัน นักรัฐศาสตร์ยุคหลัง มองดูรัฐ สถาบันทางการเมือง และกระบวนการทางการเมือง ในความหมายที่ไม่เคยมีมาก่อน ซึ่งเป็นแนวการศึกษาสถาบัน ในแบบใหม่ รัฐในแนวใหม่ พฤติกรรมทางการเมือง ของภาคประชาสังคม และการปฏิสัมพันธ์ทางการเมือง เชิงสัญลักษณ์ในแบบใหม่ เรามองดูการเมือง ในแง่ของความหมาย และสัญลักษณ์ การสร้างอัตลักษณ์ ตัวตน การเมือง ในความหมายของวาทกรรมแห่งอำนาจ ปฏิบัติการทางวาทกรรม และการรื้อถอนวาทกรรม อันเป็นรัฐศาสตร์แบบ "ทวนกระแส" ที่เกิดขึ้นในยุคหลัง ดังนั้น บทบาททางการเมือง ของกลุ่มคนต่างๆ ในสังคม จึงถูกมองในแง่ที่มีความหมาย ไม่ใช่แต่เพียงการเมืองของผู้มีอำนาจ นักการเมืองในรัฐสภา แต่นักรัฐศาสตร์แนวใหม่ มองไปที่ พฤติกรรมการเมืองที่เป็นจริง ในชีวิตประจำวัน การเมืองบนท้องถนน และการประท้วงต่อสู้ ของผู้เสียโอกาส กลุ่มนอกระบบราชการ กลุ่มนักรูทกิจ สมาคมการค้า รวมไปถึงเอ็นจีโอ สมัชชาคนจน ชมรมชาวประมงพื้นบ้าน เป็นต้น

^{๑๑} โทมัส ฮอบส์ (Thomas Hobbes) เป็นนักปรัชญาการเมือง ชาวอังกฤษ ผู้มีชื่อเสียงโด่งดังจากผลงานที่สำคัญคือหนังสือชื่อ *Leviathan* ที่เขียนขึ้นเมื่อ พ.ศ. ๒๑๕๔ หนังสือเล่มนี้กลายเป็นฐานประเด็นในแนวปรัชญาการเมืองตะวันตกในสมัยต่อมา ในเกือบทุกแนว

ประวัติศาสตร์การเมือง ประวัติศาสตร์เศรษฐกิจและสังคม

นักศึกษารัฐศาสตร์ ควรจะต้องมีความรู้ เกี่ยวกับประวัติศาสตร์ ทหารการเมือง การปกครองไทย และประวัติศาสตร์เศรษฐกิจ ตั้งแต่อดีต จนถึงปัจจุบัน ทั้งในด้านแนวคิด อุดมการณ์ ทหารการเมือง และเนื้อหาสาระของการเมือง ความเข้าใจประวัติศาสตร์การเมือง เป็นมิติเสริมที่สำคัญ ของการพัฒนา การวิเคราะห์การเมือง ของนักรัฐศาสตร์ ตัวอย่างเช่น เราจะเข้าใจการใช้ระบบอุปถัมภ์ และการซื้อเสียงในการเมืองไทยปัจจุบัน ได้ดีขึ้น เข้าใจความเข้มแข็ง ของระบบราชการไทยในปัจจุบัน ได้ดีขึ้น ถ้าเราเข้าใจพัฒนาการ ของระบบไพร่และศักดินาในสังคมไทย ที่มีมาตั้งแต่สมัยกรุงศรีอยุธยา จนมาถึงรัตน โกสินทร์ ตอนต้น เราจะเข้าใจลักษณะการต่อสู้ การแย่งชิงอำนาจทางการเมืองแบบต่างๆ ของผู้นำทางการเมืองของไทยในปัจจุบัน ได้ดี ถ้าเราเข้าใจพัฒนาการ ของรูปแบบการ เมืองของสุโขทัย อยุธยาและในสมัยรัตน โกสินทร์ ตลอดจนการต่อสู้ทางการเมืองไทย ตั้งแต่ในสมัย ๒๔๗๕ การรัฐประหาร ๒๔๙๐ การปฏิวัติ ๒๕๐๐ และเหตุการณ์ ๑๔ ตุลาคม ๒๕๑๖ กับ ๖ ตุลาคม ๒๕๑๙ นักรัฐศาสตร์ควรจะต้องรู้ว่า การรัฐประหารหลายครั้ง ในสมัย อยุธยาและในยุคหลัง ๒๔๗๕ มีรูปแบบที่คล้ายคลึง กับการต่อสู้แย่งชิงอำนาจ ของผู้นำทางการเมืองไทยในปัจจุบันอย่างไร? ความขัดแย้ง และการประนีประนอมทางการเมือง ของผู้นำไทย มีประเพณีที่สืบเนื่องมาจากอดีตอย่างไร? นอกจากนี้แล้ว เราจะเข้าใจการเปลี่ยนแปลง ทหารการเมือง และโครงสร้างนโยบายในปัจจุบัน ได้ดีขึ้น ถ้าเราเข้าใจ ประวัติศาสตร์เศรษฐกิจไทย ที่มีการเปลี่ยนแปลง ไปสู่การพึ่งพาเศรษฐกิจของโลก แผนพัฒนาเศรษฐกิจ และสังคมแห่งชาติ และรัฐธรรมนูญทางการเมือง ในยุคใหม่ เราจะเข้าใจ การปฏิรูปการเมืองในไทย ได้ชัดเจนขึ้น ถ้าเราเข้าใจ ประวัติศาสตร์ และพัฒนาการของรัฐธรรมนูญไทย และประวัติศาสตร์ การเคลื่อนไหวในภาคสังคม ของไทย ซึ่งสะท้อนให้เห็น การเปลี่ยนแปลงสัมพันธภาพทางอำนาจ ที่เป็นจริงของสังคมไทย และศักยภาพทางการเมืองของประชาชน เป็นต้น

สาขารณบริหารและนโยบายสาธารณะ

นอกจากความรู้ ในการวิเคราะห์การเมือง นักศึกษารัฐศาสตร์ ยังควรจะต้องเข้าใจหลักเบื้องต้น ของการบริหาร ความสัมพันธ์ระหว่างองค์การ กับการบริหาร องค์ประกอบส่วนย่อยต่าง ๆ ขององค์การและการบริหาร ตลอดจนแนวทาง และทฤษฎีที่สำคัญ ในทางกระบวนการบริหาร อาทิ

เช่น การวางแผน การจัดการ การบริหารบุคคล การสั่งการ การประสานงาน การรายงาน และการบริหารการเงิน ในหลักที่มักจะเรียกสั้น ๆ ว่า POSDCORB เพื่อให้สามารถ นำเอาหลักการบริหารเหล่านี้ มาประยุกต์ใช้ในการปฏิบัติ ในชีวิตประจำวัน การทำงานเป็นทีม และนำไปใช้ในหน่วยงานหรือองค์กรใดก็ได้ นอกจากนี้แล้ว นักศึกษารัฐศาสตร์ ควรจะต้องเข้าใจความสัมพันธ์ ระหว่างการเมือง กับบริหาร โดยมองผ่านกรอบของแนวความคิด และพัฒนาการ ของวิชารัฐประศาสนศาสตร์ หรือสาขารณบริการศาสตร์ ซึ่งมีอยู่สองด้านด้วยกันคือ ด้านหนึ่ง เข้าใจการหลักการบริหาร การบริหารรัฐกิจ หรือการบริหารในภาครัฐ ภาคเอกชนและภาคสังคม ในอีกด้านหนึ่งนั้น ก็เข้าใจความสัมพันธ์ ระหว่างการเมืองกับการบริหาร ในรูปแบบอันซับซ้อน ของกระบวนการนโยบาย ซึ่งจะประกอบไปด้วย การนำเสนอนโยบาย การวินิจฉัยการตัดสินใจ ในนโยบาย และการนำนโยบายไปสู่การปฏิบัติ ในการวิเคราะห์กระบวนการเหล่านี้ เราจะต้องใช้ทั้งหลักวิชารัฐศาสตร์ การบริหารรัฐกิจ หลักการวิเคราะห์นโยบาย ทฤษฎีการตัดสินใจ และความเข้าใจในกระบวนการทางการเมืองไปพร้อม ๆ กัน

การที่นักรัฐศาสตร์ จะต้องเข้าใจทฤษฎีการบริการ และนโยบายศาสตร์ยุคใหม่ ไม่ใช่เพราะว่าเราต้องการสร้างนักเทคนิคบริหาร แต่ความรู้และความเข้าใจ ในขอบข่าย และทฤษฎีทางรัฐประศาสนศาสตร์อย่างลึกซึ้ง จะทำให้นักรัฐศาสตร์ เข้าในธรรมชาติ และลักษณะที่แท้จริง ขององค์การและการบริหารงานแห่งรัฐ เข้าใจทฤษฎีการตัดสินใจ ซึ่งเป็นหัวใจ ของกระบวนการทางการเมือง และการบริหาร การบริหารอย่างมีเหตุผล แบบเวเบอร์นั้น มิใช่สิ่งเดียว ที่ทำให้เรา เข้าใจการบริหาร ในโลกแห่งความเป็นจริงได้ ด้วยเหตุเช่นนี้ ทำให้เราต้องเข้าใจการบริหาร แบบทางเลือกสาธารณะ ซึ่งเป็นการเลือก และการตัดสินใจนโยบาย ที่อาศัยเหตุผล และผลประโยชน์ของกลุ่มเฉพาะ ที่ได้รับผลโดยตรงจากการตัดสินใจและการบริหาร การแยกการเมือง ออกจากการบริหาร ในการบริหารรัฐกิจ จึงเป็นเรื่องที่เป็นไปไม่ได้ และอาจจะไม่มีเหตุผลเลยก็ได้ ดังนั้น นักศึกษารัฐศาสตร์ ควรจะต้องเข้าใจ ลักษณะและปัญหาที่เกิดขึ้น ในการะบวนการ ทางการบริหาร และการเมืองของไทยปัจจุบัน โดยเฉพาะ ที่เกี่ยวข้องกับระบบราชการ การบริหารในภาครัฐและเอกชน ในการนี้ เราจะต้องเข้าใจทฤษฎีองค์การ และเชื่อมโยง ในส่วนที่เกี่ยวข้อง กับความหมาย และแนวความคิด เกี่ยวกับระบบราชการ ความสัมพันธ์ ระหว่างการเมือง กับการบริหาร และปัญหาที่เกิดขึ้น ในการบริหารราชการ และการบริหารของไทย ในท่ามกลางสภาวะแวดล้อมใหม่ ที่มี

เปลี่ยนแปลง และผลกระทบที่มาจากปัญหาทางเศรษฐกิจ ทั้งภายในและภายนอกประเทศ รวมทั้งเข้าใจสภาวะการณ์ใหม่ ของระบบทางการเมือง ประชาธิปไตย ซึ่งมีการปฏิรูปทางการเมือง องค์การรัฐในรูปแบบใหม่ และรูปแบบ กระบวนการ กระจายอำนาจ แบบต่าง ๆ ในการปกครอง ของไทยยุคปฏิรูปการเมือง

ความคิดเชิงวิเคราะห์และวิพากษ์

สิ่งที่สำคัญเป็นอย่างยิ่งก็คือ นักรัฐศาสตร์ จะต้องมีความคิดเชิงวิเคราะห์และวิพากษ์ (critical and dialectical thinking) ในการศึกษาวิเคราะห์การเมือง และการบริหาร ของไทย รวมทั้งสามารถนำไปประยุกต์ใช้ในชีวิตจริง การศึกษาทางรัฐศาสตร์ จะมีความหมายต่อนักศึกษารัฐศาสตร์ ไม่ใช่เป็นเพราะทำให้ได้งาน เป็นนักปกครอง นักบริหาร หรือการเป็นเจ้าของคนนอย่าง การศึกษารัฐศาสตร์ในอดีต แต่เราจะได้รับสิ่งที่สำคัญมากก็คือ จิตสำนึกทางสังคม และความสามารถ ในการวิเคราะห์ปัญหาที่เกิดขึ้น กับตัวเราอย่างรอบด้าน และอย่างเป็นระบบ นักศึกษารัฐศาสตร์ จะต้องมิจิตสำนึก แห่งการวิเคราะห์ (analytical mind) ที่สามารถเรียนรู้ เข้าใจ และวิเคราะห์ปัญหาที่เกิดขึ้น ในโลกปัจจุบัน โดยเฉพาะในทางเศรษฐกิจ สังคมและการเมือง ปัญหาดังกล่าว นับวันจะมีความสลับซับซ้อน และเกี่ยวพันกับชีวิตของเรา จนแยกจากกันไม่ออก ความสามารถ ในการวิเคราะห์ อาจเกิดขึ้นโดยธรรมชาติ ในคนบางคน ซึ่งเป็นพรสวรรค์ แต่สำหรับคนส่วนมาก มันเป็นเรื่องที่สร้างขึ้นได้ ด้วยการฝึกฝน การวิเคราะห์อย่างต่อเนื่อง จนเป็นนิสัย ดังนั้นในการศึกษารัฐศาสตร์ เราควรจะเน้นให้นักศึกษา ได้ผ่านกระบวนการฝึกฝน การใช้ความคิดเชิงวิเคราะห์ปัญหาการเมือง การปกครอง และการบริหารของไทย เพื่อให้ นักศึกษา เกิดนิสัยการสร้างแนวความคิด (conceptualization) ซึ่งจะเป็นองค์ประกอบสำคัญที่สุด ของการวิเคราะห์ปัญหา ในขั้นต่อไป การสร้างแนวความคิด จะอาศัยทักษะ แห่งการคิด การตั้งคำถาม การใช้ทฤษฎีการแสวงหาคำตอบ ด้วยข้อมูลและตรรกะเหตุผล ที่สอดคล้องต้องกัน รวมทั้งการวิเคราะห์หาจุดดีและข้ออ่อนของการสร้างแนวคิดของตัวเอง

ประเด็นที่สำคัญที่สุดก็คือ การวิพากษ์แห่งการวิพากษ์ อันได้แก่ การรู้จักวิพากษ์หาจุดอ่อนของแนวความคิดต่างๆ ที่เราศึกษา และเข้าใจ รวมทั้งวิเคราะห์วิพากษ์ แนวคิดที่ตัวเองสร้างขึ้นมา อย่างถึงรากเหง้า การเป็นนักวิจารณ์และวิเคราะห์สังคมนั้น ไม่ใช่การวิจารณ์คนอื่นแต่เพียงอย่างเดียว นักวิเคราะห์สังคมนที่ดี ต้องรู้จักการรู้ถอดอน และก่อสร้างแนวคิดของตนเองขึ้นใหม่

(deconstruction and reconstruction) ซึ่งโดยความหมายก็คือ ทำการวิเคราะห์ได้ทุกอย่าง รวมทั้งวิพากษ์ตัวเอง (self-criticism) และทำการวิพากษ์ได้ทุกอย่าง รวมทั้งการรื้อถอนแนวคิดของตัวเอง (self-deconstruction) สิ่งทีกล่าวมานี้ คือการสร้างจิตสำนึก แห่งการวิเคราะห์อย่างแท้จริง โดยไม่ยึดติดแต่ความคิดของตัวเอง

การบูรณาการองค์ความรู้ทางการเมือง การบริหารและทักวิเคราะห

จากพื้นฐานความเข้าใจ กรอบแนวความคิดทางทฤษฎีการเมือง ความเข้าใจมิติทางประวัติศาสตร์ เข้าใจการบริหาร และได้รับการฝึกฝน จิตสำนึกในการวิเคราะห์ และวิพากษ์ นักศึกษารัฐศาสตร์ จะต้องนำมาประสาน เข้ากับความเข้าใจเหตุการณ์ปัจจุบัน ซึ่งก็คือ แนวการปฏิรูปทางการเมือง และการบริหาร การเมืองแบบใหม่ และวิเคราะห์ สถานการณ์เศรษฐกิจสังคมไทย ในปัจจุบัน ซึ่งกำลังเปลี่ยนแปลงไป อย่างสลับซับซ้อนอย่างยิ่ง ในการนี้ นักศึกษารัฐศาสตร์ไทย ควรจะเข้าใจเนื้อหา ข้อสมมุติฐาน แนวคิดเบื้องหลัง และอนาคตของการปฏิรูปการเมือง การปฏิรูปการบริหาร การกระจายอำนาจ และการปฏิรูปทางการเมือง ในระบอบประชาธิปไตย การปฏิรูปสังคมเศรษฐกิจไทยของไทย นับตั้งแต่การออกรัฐธรรมนูญ ฉบับประชาชน การออกกฎหมายลูก และแนวทางการเลือกตั้ง รวมทั้งผลกระทบที่ตามมา จากการปฏิรูปในแง่ต่างๆ นอกจากนั้นแล้ว ยังจะต้องสามารถตอบคำถาม เกี่ยวกับเหตุการณ์ทางการเมือง ในปัจจุบันได้ด้วย เช่นปัญหานโยบายรัฐบาล ปัญหาพรรคการเมือง ปัญหาความขัดแย้ง ในรัฐสภาและการต่อสู้ ของขบวนการในภาคสังคม เช่น การประท้วงของประชาชนกลุ่มต่างๆ เป็นต้น กล่าวให้ชัดเจนก็คือ นักศึกษารัฐศาสตร์ จะต้องสามารถนำเอาองค์ความรู้ ในทางวิชาการรัฐศาสตร์ และรัฐประศาสนศาสตร์ ดังที่กล่าวข้างต้น มาใช้กับความรู้อื่นๆ การปฏิรูปทางการเมืองอย่างค่อนข้างจะเป็นระบบ ในฐานะนักศึกษาทางรัฐศาสตร์ เราควรมีให้มีเพียงความรู้การเมือง แบบคนทั่วไป ที่อ่านการวิเคราะห์ เหตุการณ์ ตามหนังสือพิมพ์ หรือการพูดคุยถกเถียง การบ้านการเมืองตามสภากาแฟเท่านั้น (แม้ว่าความรู้เหล่านี้ จะมีความสำคัญเช่นกัน) แต่เราจะต้องรู้ และเข้าใจ การเปลี่ยนแปลงทางการเมือง ระบบการเมือง ความเกี่ยวโยง ของปัญหาต่างๆ และรู้ถึงผลกระทบ ที่เกิดตามมาจากเหตุการณ์เหล่านั้น เป็นอย่างดี

เจาะประเด็นการศึกษาวิจัยของรัฐศาสตร์ภาคใต้

นอกจากจะมีการสร้างองค์ความรู้ทั่วไปทางรัฐศาสตร์ และการฝึกให้เป็นนักวิเคราะห์ ดังที่กล่าวข้างต้นแล้ว นักรัฐศาสตร์ภาคใต้ ยังจะต้องมีความรู้ และควรจะต้องแสวงหาความเป็นจริงเกี่ยวกับสภาพสังคม เศรษฐกิจและการเมืองภาคใต้ด้วย เหตุที่เป็นเช่นนี้ ก็เพราะดังที่กล่าวไปแล้วว่า การศึกษาทางรัฐศาสตร์ จะต้องสนองตอบ ต่อสภาพความเป็นจริง ของสังคม ของท้องถิ่นและของชุมชน วิชารัฐศาสตร์ของภาคใต้ จึงต้องสนองตอบ ต่อปัญหาของภาคใต้ด้วย จึงจะมีความหมายและมีพลัง จะเห็นได้ว่าการศึกษารัฐศาสตร์ ที่สถาบันการศึกษาอื่นในกรุงเทพฯ เช่น ที่จุฬาลงกรณ์มหาวิทยาลัย มหาวิทยาลัยธรรมศาสตร์ มหาวิทยาลัยรามคำแหง และมหาวิทยาลัยเกษตรศาสตร์ มีลักษณะการศึกษารัฐศาสตร์ทั่วไป ซึ่งมีทิศทางการพัฒนา ที่สนองตอบต่อพัฒนาการองค์ความรู้ ทางวิชาการรัฐศาสตร์ และรัฐประศาสนศาสตร์ รวมทั้งสนองตอบ ต่อวิชาชีพในตลาดแรงงาน ส่วนกลาง แต่การศึกษารัฐศาสตร์ ในภูมิภาค ไม่อาจจะมียุทธศาสตร์เช่นนั้น ได้เพราะมีความเสียเปรียบในแง่ทรัพยากรจำกัด สถาบันในภูมิภาค ไม่มีอาจารย์มากพอเพียง ที่จะสอนวิชาใหม่ๆ อ่านหนังสือตำราทางทฤษฎี ที่ทันสมัย และไม่มียุทธศาสตร์ห้องสมุด ที่มีคุณภาพ แต่จุดได้เปรียบของสถาบัน ที่อยู่นอกกรุงเทพฯ ก็คือการอยู่ใกล้ชิดข้อมูล ที่เป็นจริง มีฐานอยู่ที่ชุมชน ซึ่งมีลักษณะหลากหลาย และมีแหล่งข้อมูลที่อุดมสมบูรณ์ นี่เป็นจุดที่ทำให้เรา ต้องพัฒนาการศึกษา และการวิจัยทางรัฐศาสตร์ ให้สอดคล้องกับการแก้ปัญหา ของประชาชนในท้องถิ่นและชุมชน เพื่อใช้ความได้เปรียบ ของสภาพแวดล้อมสังคม ให้เป็นประโยชน์ กล่าวในอีกแง่หนึ่ง การอยู่ใกล้ชิดข้อมูล มีฐานการศึกษาวิจัยอยู่ที่ชุมชน ซึ่งมีลักษณะหลากหลาย และมีแหล่งข้อมูลที่อุดมสมบูรณ์ ดังที่กล่าวข้างต้น เป็นประตูแห่งโอกาส ที่ทำให้นักวิชาการ และสถาบันในภูมิภาค สามารถพัฒนาองค์ความรู้ทางวิชาการทางรัฐศาสตร์ และสังคมศาสตร์อื่นๆ ให้สอดคล้องกับสภาพสังคมไทย ซึ่งเป็นผลทำให้เรา มีการพัฒนาวิชาการให้ลึกซึ้ง และมีรายละเอียดรูปธรรมมากยิ่งขึ้น

แนวคิดและทฤษฎีการเสริมสร้างผลสัมฤทธิ์ของการทำงานป้องกัน อาชญากรรม

ทฤษฎีแนวใหม่ของการปฏิบัติงานในการป้องกันอาชญากรรมที่เน้นการมีส่วนร่วมของประชาชนเป็นหลัก ซึ่งประกอบด้วยแนวคิดดังต่อไปนี้

๑. การประชาสัมพันธ์ให้ความรู้แก่ประชาชน
๒. การป้องกันอาชญากรรมภายในเคหสถาน
๓. การป้องกันอาชญากรรมภายในสถานศึกษา
๔. การป้องกันอาชญากรรมในชุมชนธุรกิจ
๕. หลักกฎหมายที่เกี่ยวข้องกับการจัดระเบียบสังคม
๖. การป้องกันอาชญากรรมกับโลกไซเบอร์
๗. หลักการงานตำรวจมุ่งเน้นที่ชุมชน
๘. หลักการงานตำรวจมุ่งเน้นที่การแก้ไขปัญหา
๙. ทฤษฎีการป้องกันอาชญากรรมตามสถานการณ์
๑๐. ทฤษฎีการบูรณาการ

ทฤษฎีสามเหลี่ยมอาชญากรรม การป้องกันอาชญากรรมเชิงรุก

ทฤษฎีสามเหลี่ยมอาชญากรรม (Crime Triangle Theory) โดย พล.ต.ท. เจษฎา พันธุ์คง
ชื่น จะช่วยอธิบายถึงสาเหตุ หรือองค์ประกอบของการเกิดอาชญากรรมทั้ง ๓ ด้าน คือ

๑. คนร้ายจะต้องดำเนินการลดหรือควบคุมคนร้ายในพื้นที่ให้หมด หรือมีปริมาณ
ลดลง เช่น เฝ้าระวังบุคคลพัน โทษ ควบคุมแหล่งอบายมุข สิ่งผิดกฎหมาย ที่อาจเป็นบ่อเกิดแห่ง
อาชญากรรม การระดมกวาดล้าง การจับกุมผู้ต้องหาตามหมายจับค้างเก่า เป็นต้น

๒. โอกาส หมายถึงช่วงเวลาและสถานที่ที่เหมาะสมที่คนร้ายสามารถลงมือกระทำผิด
หรือก่อ อาชญากรรม ตำรวจต้องพยายามตัดช่องโอกาสของคนร้าย ด้วยการออกตรวจของสายตรวจ
ให้คำแนะนำประชาชนในการปรับสภาพแวดล้อมเพื่อป้องกันเหตุ เช่น การเพิ่มแสงสว่าง ติด
สัญญาณเตือนภัย ติดตั้งกล้องวงจรปิด และควบคุมพื้นที่เสี่ยงต่างๆ

๓. เขื่อ หมายถึงบุคคลหรือสิ่งของที่คนร้ายมุ่งหวังกระทำ ซึ่งตำรวจต้องออกเยี่ยมเยียนประชาชนเพื่อให้ความรู้ในการป้องกันตนเอง ทั้งนี้ การป้องอาชญากรรมเชิงรุกลักษณะนี้ ต้องมีการประสานความร่วมมือกับทุกภาคส่วนจึงประสบผลสำเร็จ

ในเมื่อองค์ประกอบหรือสาเหตุของการเกิดอาชญากรรมนั้นมี ๓ ประการคือ คนร้าย โอกาส และเขื่อ จะป้องกันไม่ให้เกิดอาชญากรรมนั้นต้องทำให้องค์ประกอบด้านใดด้านหนึ่งหายไป แต่ที่เห็นว่าสำคัญที่สุด คือ เขื่อ ที่น้องประชาชนจะต้องรู้จักระมัดระวังตนเอง บุตรหลาน ผู้ที่อยู่ในปกครอง คนในครอบครัว ไม่ให้ตกเป็นเหยื่อ เช่น การประดับของมีค่า การแต่งกายของ สุภาพสตรี ควบคู่ไปกับการควบคุมและลดปัจจัยการเกิดอาชญากรรมในด้านอื่นๆ ด้วย

๔. สำหรับคดีอาชญากรรมทั่วไป คนร้ายมีเจตนามุ่งหมายต่อบุคคล หรือทรัพย์สิน คดีจะไม่ซับซ้อนมากนัก แต่ถ้าเป็นคดีที่มีความเชื่อมโยงทางการเมือง คนร้ายจะมีเจตนาทางการเมืองเข้ามาเกี่ยวข้อง มีบุคคลเข้ามาเกี่ยวข้องหลายฝ่าย มีอิทธิพลเข้ามาเกี่ยวข้อง ทำให้คดียุ่งยากซับซ้อน การสืบสวนต้องใช้เทคนิคเพิ่มมากขึ้น ในเมื่อกระแสการเปลี่ยนแปลงของโลกเป็นไปอย่างรวดเร็ว ทั้งทางด้านเศรษฐกิจ สังคม การเมือง วัฒนธรรมและเทคโนโลยี ปัญหาอาชญากรรมก็มีแนวโน้มเปลี่ยนแปลงไปเช่นเดียวกัน โดยจะมีลักษณะเป็นการก่ออาชญากรรมที่มีความยุ่งยากซับซ้อนมากขึ้น กลุ่มผู้ลงมือกระทำความผิดอาจมาจากต่างประเทศ ในลักษณะการก่อการร้าย อาชญากรรมข้ามชาติ ตลอดจนการก่ออาชญากรรมด้วยการใช้เทคโนโลยีสมัยใหม่ เป็นเครื่องมือในการก่อคดี

ตำรวจต้องพัฒนาการทำงานให้มีมาตรฐาน และมีความเป็นมืออาชีพมากขึ้น ด้วยการสร้างเครือข่าย เนื่องจากปัจจุบันกำลังพลของตำรวจขาดแคลน รวมถึงอุปกรณ์เครื่องมือ เครื่องใช้ และงบประมาณ เพื่อแก้ปัญหาดังกล่าวตำรวจต้องรู้จักการทำงานในลักษณะสร้างเครือข่าย โดยบูรณาการการทำงานกับทุกภาคส่วน และที่สำคัญต้องมุ่งเน้นการให้บริการอย่างมีคุณภาพ ซึ่งถือเป็นนโยบายที่สำคัญตั้งคำขวัญที่ว่า “บริการดูญาติ พิทักษ์ราษฎร์ดูครอบครัว”

ทฤษฎีการใช้เทคโนโลยีสารสนเทศคุณภาพ วิธีวิจัยและการนำไปใช้เพื่อการ แก้ปัญหาผลกระทบด้านสังคม

คำว่าสารสนเทศคุณภาพ คือ ผลของการประมวลผลข้อมูลที่มีรูปแบบการนำออกที่
องค์การต้องการซึ่งออกแบบตาม ทฤษฎีคิวไอที (QIT)^{๑๔} ที่อยู่ในลักษณะของ สำเนาพิมพ์ และ/หรือ
สำเนาชั่วคราว เทคโนโลยีสารสนเทศคุณภาพ เป็นสาขาวิชาระดับปริญญาเอกที่เน้นการบูรณาการ
เทคโนโลยีสารสนเทศและระเบียบ วิธีคุณภาพ เพื่อสนับสนุนการพัฒนาการบริหารองค์การ ภาค
ธุรกิจและภาครัฐ มีจุดมุ่งหมายเพื่อผลิตคณาจารย์บัณฑิตที่ประกอบวิชาชีพสาขาต่าง ๆ ให้มีทักษะการ
ออกแบบเทคโนโลยีสารสนเทศคุณภาพ เพื่อแก้ไขปัญหาขององค์การให้เข้าสู่องค์การที่มีคุณภาพที่
สามารถจะสร้างสรรค์ผลผลิตและบริการที่ดีกว่าองค์การทั่วไปการทำความเข้าใจเทคโนโลยี
สารสนเทศคุณภาพตามแนวคิดและทฤษฎีดังกล่าวจะต้องอาศัยความเข้าใจองค์ประกอบ ที่เกี่ยวข้องกับ
กับเทคโนโลยีสารสนเทศคุณภาพที่มีลักษณะเฉพาะของตนเองที่ไม่ใช่ ในความหมายตามแนว
“เทคโนโลยีสารสนเทศ” เท่านั้น เพราะเทคโนโลยีสารสนเทศคุณภาพจะต้องค้นคว้าวิจัยองค์ความรู้
เพื่อตอบคำถามว่าจะค้นคว้าเพื่อองค์การอะไรด้วย นั่นคือต้องเป็นการค้นคว้าให้สังคมหรือสากล
ยอมรับได้ว่าเห็นประโยชน์ที่จะนำไปใช้ปฏิบัติได้ดีกว่าเดิม บทความนี้จึงต้องการกล่าวถึง
องค์ประกอบของเทคโนโลยีสารสนเทศคือ สารสนเทศ เทคโนโลยีสารสนเทศ ระบบสารสนเทศ
สารสนเทศคุณภาพ และการออกแบบสารสนเทศคุณภาพ รวมถึงวิธีวิจัย และการนำ ไปใช้เพื่อ
อธิบายเพิ่มเติมต่อจากบทความเรื่อง “เทคโนโลยีสารสนเทศคุณภาพ : ปรัชญา สาระ และ
วิทยานิพนธ์” ซึ่งเผยแพร่ในวารสารคอมพิวเตอร์และเทคโนโลยีชั้นสูง (ฉบับที่ ๘/๒๕๔๘) ไปแล้ว
เพื่อเป็นแหล่งศึกษาแนวทางการวิจัยสำหรับนักศึกษาระดับปริญญาเอกสาขาวิชา เทคโนโลยีสารสนเทศ
คุณภาพ และผู้สนใจ

กรอบความคิดของการวิจัย

ปัญหาความไม่สงบในพื้นที่จังหวัดชายแดนภาคใต้มีหลายสาเหตุตามที่ได้กล่าวมา
การเข้าถึงปัญหาของแต่ละสาเหตุที่มีมิติของความเชื่อมโยงกันอย่างมีนัยแต่ไม่สามารถลงลึกถึง

^{๑๔} “ทฤษฎีเทคโนโลยีสารสนเทศ มีอยู่สองทฤษฎี ที่จะนำมาใช้ในการดำเนินการวิจัยซึ่งมีตัวแบบทางความคิด
(conceptual model) ใน : เทคโนโลยีสารสนเทศคุณภาพ : ปรัชญา สาระ และวิทยานิพนธ์”, เทคโนโลยีสารสนเทศชั้นสูง, ฉบับที่ ๘
เดือนตุลาคม ๒๕๔๘

รายละเอียดได้ว่าความเชื่อมโยงเหล่านั้นมีองค์ประกอบอะไรบ้าง มีโครงสร้างอย่างไร ซึ่งถ้าเราใช้การเรียนรู้แบบเดิมๆ การพัฒนาแบบดั้งเดิม การตัดสินใจบนพื้นฐานของเหตุการณ์ในแต่ละครั้งแต่ละวัน ก็ไม่สามารถที่จะแก้ปัญหาได้ นับวันมีแต่จะทวีความรุนแรงขึ้น สาเหตุมาจากการเข้าใจที่คลาดเคลื่อน การพัฒนาที่ผิดรูปแบบ การแก้ไขปัญหาที่ไม่ตรงจุดและไม่มีประสิทธิภาพ จะเห็นได้ว่ารัฐบาลไทยได้ใช้เงินงบประมาณไปหลายแสนล้านบาทแล้วตั้งแต่ปี พ.ศ.๒๕๔๗ เป็นต้นมา งบประมาณที่เกี่ยวข้องกับการใช้เทคโนโลยีสารสนเทศกลับถูกมองข้ามไปหรือนำไปใช้อย่างไม่ได้มีการศึกษารายละเอียดความคุ้มค่ากับการลงทุนและความเหมาะสมมากนัก จึงทำให้ระบบต่างๆ ที่ได้ติดตั้งไปนั้นไม่ได้ใช้งานอย่างเต็มประสิทธิภาพ ตัวอย่างเช่น เครื่องตรวจสอบระเบิด เรือเหาะ กล้อง CCTV ฯ เป็นต้น และที่สำคัญคือการใช้เทคโนโลยีสารสนเทศนั้นไม่ใช่การใช้เพื่อการแก้ปัญหาคความรุนแรงเพียงอย่างเดียวตามที่เข้าใจกัน ไม่จำเป็นที่จะต้องใช้กับกิจการทหารเพื่อการป้องกันประเทศ หรือตำรวจเพื่อการปราบปรามเท่านั้น แต่ยังสามารถนำไปใช้กับการพัฒนาสังคม การบริการประชาชน การศึกษา การเพิ่มประสิทธิภาพทางเศรษฐกิจและการทำงานด้านสถิติต่างๆ ได้ จึงจำเป็นอย่างยิ่งที่กรอบการวิจัยในครั้งนี้จะครอบคลุมในทุกด้านที่ได้กล่าวไป โดยจะนำเอาข้อมูลต่างๆ มาวิเคราะห์ถึงสาเหตุ ปัจจัยต่างๆ รวมทั้งแนวทางการแก้ปัญหา และจะมีการให้ข้อเสนอแนะไว้เพื่อนำเทคโนโลยีสารสนเทศไปใช้ได้อย่างเต็มรูปแบบอย่างมีประสิทธิภาพ โดยมั่นใจว่าประเทศไทยจะได้ประโยชน์จากการศึกษาและวิจัยตามกรอบการวิจัยที่ได้กำหนดไว้ อย่างแน่นอน

สรุป

การศึกษาและวิจัยในครั้งนี้จะมีความสมบูรณ์ได้ต้องได้รับความร่วมมือที่ดีจากทุกภาคส่วน ต้องขอขอบคุณผู้ที่มีส่วนร่วมในการให้ข้อมูลทุกท่าน รวมถึงคำแนะนำจากคณะอาจารย์และผู้ทรงคุณวุฒิ การอ้างหลักวิชาการและทฤษฎีในการทำวิจัยในครั้งนี้ ผู้วิจัยได้นำเอาสิ่งที่ได้เคยศึกษาและเคยลงพื้นที่มาก่อนหน้านี้มารวบรวมไว้เพื่อนำเสนอแนวคิดไว้ด้วย

ในการทำวิจัยในครั้งนี้ได้นำเอาทฤษฎีและหลักการต่างๆ จากทุกภาคส่วนมารวบรวมเป็นองค์ประกอบหลักที่สำคัญในการศึกษา รวมถึงการหาข้อมูลที่เกี่ยวข้องกับการการใช้เทคโนโลยีสารสนเทศเพื่อแก้ปัญหาคความไม่สงบในพื้นที่จังหวัดชายแดนภาคใต้ตั้งแต่เริ่มเกิดเหตุการณ์เป็นต้นมาจนถึงปัจจุบัน ซึ่งจะช่วยให้รู้ได้ว่าอะไรคือปัญหาและอุปสรรคและความสำเร็จในการดำเนินงานที่ผ่านมาเพื่อจะแก้ปัญหาคทั้งในด้านการป้องกัน ปราบปราม ลดความรุนแรง ความเหลื่อมล้ำทางสังคมและวัฒนธรรม รวมถึงการสร้างสังคมสันติสุข การพัฒนาการศึกษาและการส่งเสริมเศรษฐกิจในพื้นที่ให้เป็นรูปธรรมตามพระราชดำริของพระบาทสมเด็จพระเจ้าอยู่หัวที่ว่า “เข้าใจ เข้าถึง

พัฒนา” ซึ่งผู้ทำการศึกษาและวิจัยหวังเป็นอย่างยิ่งว่าการศึกษาและวิจัยในครั้งนี้จะเป็นพื้นฐานสำคัญอย่างหนึ่งต่อการนำพายุทธศาสตร์ประเทศไทยไปสู่การสร้างความสุขให้แก่พื้นที่จังหวัดชายแดนภาคใต้และเป็นต้นแบบในการนำเทคโนโลยีสารสนเทศไปใช้ในการแก้ปัญหาในพื้นที่อื่นๆที่อาจจะมีความใกล้เคียงกันในปัญหาทั้งในและต่างประเทศได้ต่อไปด้วย

บทที่ ๓

การกำหนดนโยบายวิธีการการแก้ปัญหาจังหวัดชายแดนภาคใต้ ด้วยการใช้เทคโนโลยีสารสนเทศสมัยใหม่

การวิเคราะห์ข้อมูลที่สำคัญในพื้นที่ต่อการแก้ปัญหา

ผู้ศึกษาได้ทำการศึกษาเบื้องต้นจากการสอบถามผู้เกี่ยวข้องทั้งในอดีตและปัจจุบันถึงเรื่องต่างๆที่เกิดขึ้นในพื้นที่และการที่แต่ละหน่วยงานและองค์กรทั้งภาครัฐและภาคเอกชนได้นำเอาเทคโนโลยีสารสนเทศและซอฟต์แวร์ไปใช้ในการป้องกันและตรวจสอบดูแลความไม่สงบในองค์กรที่ตัวเองมีความเกี่ยวข้องอยู่ เพื่อที่จะได้ข้อมูลการนำไปใช้และสภาวะของการใช้งานที่เป็นอยู่ให้ได้มากที่สุดในแต่ละกรณี

๑. ข้อมูลปัญหาความรุนแรงในพื้นที่

ปัญหาจังหวัดชายแดนภาคใต้เป็นปัญหาที่สะสมมานานหลายสิบปีและเป็นปัญหาที่สำคัญอย่างยิ่งของประเทศที่จะต้องเร่งดำเนินการแก้ไขให้เป็นที่เรียบร้อยโดยเร็วทั้งเรื่องความมั่นคงของชาติ ความเป็นอยู่ของประชาชน ความปลอดภัยในชีวิตและทรัพย์สิน รวมถึงการปฏิบัติการเชิงรุกและการแก้ไขเยียวยาจากสิ่งที่เกิดขึ้นเพื่อให้เกิดสันติสุขในพื้นที่ปัญหาจังหวัดชายแดนภาคใต้เริ่มทวีความรุนแรงมากขึ้นเมื่อประมาณปี พ.ศ. ๒๕๔๗ มีการสูญเสียเป็นจำนวนมาก

กอ.รมน. เผยสถิติ ๑๐ ปีไฟใต้ เกิดเหตุ ๘,๕๔๐ ครั้ง เจ็บ ๘,๘๖๕ คน ดับ ๕,๓๕๒ คน มีทหารเสียชีวิต ๔๘๘ นาย ตำรวจ ๓๑๒ นาย ส่วนครู ๑๘๗ คน ส่วนใหญ่เป็นชาวพุทธ พบปี ๕๖ เน้นก่อเหตุวางระเบิดพร้อมกันหลายจุดมากขึ้น

กอ.รมน. ภาค ๔ ส่วนหน้า เปิดเผยว่า จากสถานการณ์ความรุนแรงในพื้นที่จังหวัดชายแดนภาคใต้ ตั้งแต่ ๔ ม.ค. ๒๕๔๗ ถึงปัจจุบัน เป็นระยะเวลา ๑๐ ปีเต็ม ได้สร้างความสูญเสียทั้งชีวิตและทรัพย์สิน สูญเสียโอกาสในการดำรงชีวิต และการพัฒนาในทุกรูปแบบ โดยได้เกิดเหตุการณ์รวมทั้งสิ้น ๘,๕๔๐ ครั้ง แยกเป็นปี ๒๕๔๗ จำนวน ๖๐๑ ครั้ง, ปี ๒๕๔๘

จำนวน ๑,๐๐๖ ครั้ง, ปี ๒๕๔๘ จำนวน ๑,๒๔๘ ครั้ง, ปี ๒๕๕๐ จำนวน ๑,๖๖๘ ครั้ง, ปี ๒๕๕๑ จำนวน ๑,๖๖๘ ครั้ง, ปี ๒๕๕๒ จำนวน ๑,๖๖๘ ครั้ง, ปี ๒๕๕๓ จำนวน ๑,๖๖๘ ครั้ง, ปี ๒๕๕๔ จำนวน ๑,๖๖๘ ครั้ง, ปี ๒๕๕๕ จำนวน ๑,๖๖๘ ครั้ง และปี ๒๕๕๖ จำนวน ๑,๖๖๘ ครั้ง ตามลำดับ

ทั้งนี้ พบว่ามีผู้ได้รับบาดเจ็บและเสียชีวิต รวมทั้งสิ้น ๑๕,๓๑๗ คน แยกเป็นผู้ที่ได้รับบาดเจ็บ ๘,๘๖๕ คน เสียชีวิต ๕,๓๕๒ คน ประกอบด้วย เจ้าหน้าที่ทหาร ๒,๘๒๘ นาย เสียชีวิต ๔๘๘ นาย, บาดเจ็บ ๒,๔๒๘ นาย เจ้าหน้าที่ตำรวจ ๑,๔๗๑ นาย เสียชีวิต ๓๑๒ นาย, บาดเจ็บ ๑,๑๕๙ นาย อาสาสมัครรักษาดินแดน ๕๓๘ นาย เสียชีวิต ๑๘๑ นาย, บาดเจ็บ ๓๕๗ นาย บุคลากรทางการศึกษา ๓๗๘ คน เสียชีวิต ๑๘๗ คน, บาดเจ็บ ๑๙๑ คน เจ้าหน้าที่ฝ่ายปกครอง ๓๓๒ คน เสียชีวิต ๒๐๐ คน, บาดเจ็บ ๑๓๒ คน ผู้นำศาสนา, ประชาชน และอื่นๆ ๘,๑๗๕ คน เสียชีวิต ๓,๕๗๔ คน, บาดเจ็บ ๕,๖๐๑ คน ผู้ก่อเหตุรุนแรง ๔๘๕ คน เสียชีวิต ๓๘๘ คน, บาดเจ็บ ๙๖ คน นอกจากนี้ เมื่อแยกจำนวนผู้ที่ได้รับบาดเจ็บและเสียชีวิตตามการนับถือศาสนา พบว่าผู้ที่สูญเสียมากที่สุด คือผู้ที่นับถือศาสนาพุทธ ๘,๕๘๕ คน เสียชีวิต ๒,๒๕๘ คน, บาดเจ็บ ๖,๓๒๖ คน , ศาสนาอิสลาม ๖,๑๐๘ คน เสียชีวิต ๒,๘๖๒ คน, บาดเจ็บ ๓,๒๔๖ คน และไม่ระบุศาสนา ๖๒๔ คน เสียชีวิต ๑๓๑ คน, บาดเจ็บ ๔๘๓ คน” และมีแนวโน้มที่จะยังคงมีความรุนแรงต่อไปในปัจจุบัน ทั้งๆที่รัฐบาลหลายยุคหลายสมัยได้ทุ่มเททั้งงบประมาณจำนวนมหาศาลและบุคลากรที่มีความรู้ความสามารถลงปฏิบัติการรักษาความไม่สงบในพื้นที่ แต่ก็สามารถแก้ปัญหาได้เพียงระดับหนึ่งเท่านั้น

๒. ข้อมูลประชากร

ประชากรในพื้นที่ ๕ จังหวัดชายแดนภาคใต้มีประชากร ๓.๒๗ ล้านคนเป็นประชากรมุสลิม ร้อยละ ๖๒ และหากพิจารณาเฉพาะประชากรใน ๔ จังหวัดชายแดนภาคใต้ (ไม่นับรวมสงขลา) จะมีประชากรมุสลิมถึงร้อยละ ๘๒ ซึ่งมีวิถีชีวิตและขนบธรรมเนียมประเพณีปฏิบัติที่สอดคล้องกับแนวทางปฏิบัติตามศาสนบัญญัติของมุสลิม ซึ่งมีผลต่อแนวคิดด้านการศึกษา การประกอบอาชีพและความเป็นอยู่ที่เป็นเอกลักษณ์ของพื้นที่^๑

การที่จังหวัดชายแดนภาคใต้มีจำนวนประชากรที่เป็นมุสลิมเป็นจำนวนมาก การนำไปใช้ซึ่งเทคโนโลยีอาจมีข้อจำกัดที่มีความขัดแย้งกับวิถีความเป็นอยู่ทำให้การใช้เทคโนโลยียังไม่ค่อยแพร่หลาย ประกอบกับพื้นที่เป็นพื้นที่กว้าง มีสภาพแวดล้อมที่เป็นป่าและภูเขา และเมื่อ

^๑ สภาพัฒนาเศรษฐกิจและสังคมแห่งชาติ. “ยุทธศาสตร์การพัฒนาจังหวัดชายแดนภาคใต้”. (ออนไลน์). เข้าถึงได้จาก : region.nesdb.go.th/SESO/research_south/data01.do, ปีที่ ๒๕๕๗

เปรียบเทียบพื้นที่ต่อจำนวนประชากรแล้ว จะเห็นว่าไม่สอดคล้องกันกับการลงทุนที่ต้องใช้งบประมาณสูงในเรื่องการสื่อสารและโทรคมนาคมและไม่คุ้มค่า จึงเป็นอุปสรรคสำคัญต่อการพัฒนาการใช้เทคโนโลยี

๓. ข้อมูลระดับการศึกษา

รายงานเรื่อง รายงานการวิเคราะห์เจาะลึก การประเมินคุณภาพการศึกษารอบที่ ๒ (ปี ๒๕๔๕-๒๕๕๓) โรงเรียนในพื้นที่จังหวัดชายแดนภาคใต้ ของ รองศาสตราจารย์ ดร.ผ่องศรี วาณิชศุภวงค์ กล่าวว่า จากการประเมินคุณภาพการศึกษาใน ๓ จังหวัดชายแดนภาคใต้ โดยสำนักงานรับรองมาตรฐานและประเมินคุณภาพการศึกษา (องค์การมหาชน) หรือ สมศ. ทั้งรอบแรกและรอบสอง พบว่า การศึกษาใน ๓ จังหวัดชายแดนภาคใต้มีผลสัมฤทธิ์ทางการศึกษาดำต่ำที่สุดของประเทศ^๒

เหตุผลที่สำคัญคือการเรียนรู้ตามธรรมเนียมของศาสนาและความเป็นอยู่ ที่จะต้องแบ่งเวลาเรียนภาษามลายูเพื่อความเข้าใจในเรื่องศาสนา จึงไม่มีเวลาพอที่จะมุ่งมั่นเฉพาะการเรียนทางด้านวิชาการสายสามัญเท่านั้น เปรียบเทียบเหมือนพระสงฆ์ที่ต้องเรียนธรรม สอบเปรียญ เรียนภาษาบาลี และถ้าจะให้พระสงฆ์มาเรียนสายสามัญด้วยแล้วก็คงไม่ต่างอะไรกันกับคนใน ๓ จังหวัดชายแดนภาคใต้ การใช้เทคโนโลยีสารสนเทศก็ยังไม่เป็นที่เพียงพอ แต่ที่สำคัญกว่าคือเรื่องของการจัดเวลาให้ได้ศึกษาด้วย

๔. ข้อมูลการใช้เทคโนโลยีสารสนเทศ

การใช้เทคโนโลยีสารสนเทศในพื้นที่ ระบบเทคโนโลยีสารสนเทศและการสื่อสารที่ทางราชการนำมาใช้ในปัจจุบันในพื้นที่นั้น ส่วนมากจะเป็นการนำไปใช้ในเรื่องการป้องกันและปราบปรามเหตุความรุนแรง เช่นระบบกล้องวงจรปิดที่ทุกหน่วยงานก็ทำการจัดซื้อจัดจ้าง อุปกรณ์การค้นหาวัดถูระเบิดที่มีปัญหา ระบบการตัดสัญญาณ โทรศัพท์มือถือเพื่อป้องกันการจู่โจมระเบิดเท่านั้น ซึ่งในความเป็นจริงแล้วปัญหาโดยองค์รวมนั้นยังมีเรื่องที่ไม่เกี่ยวข้องกับความรุนแรงด้วยเช่น เรื่องสังคม เศรษฐกิจ วัฒนธรรมและกฎหมาย ที่ทางรัฐบาลจะต้องมีข้อมูลเชิงลึกในเรื่องดังกล่าวมาประกอบการแก้ปัญหาด้วย การรายงานและการประมวลผลเชิงบูรณาการเพื่อใช้ในการวิเคราะห์และวางแผนเชิงสร้างสรรค์จะต้องกระทำควบคู่กันไปกับการป้องกันและปราบปราม

ในปัจจุบันเรายังไม่มีข้อมูลสำคัญๆเพียงพอเพื่อการวิเคราะห์และบริหารจัดการเพื่อการแก้ปัญหาได้อย่างยั่งยืน ประกอบกับในปัจจุบันเทคโนโลยีสารสนเทศได้มีการพัฒนาไปมาก

^๒ ผ่องศรี วาณิชศุภวงค์. “ รายงานการวิเคราะห์เจาะลึกการประเมินคุณภาพการศึกษารอบที่สอง”.(ออนไลน์). เข้าถึงได้จาก : <http://re-ed.onecapps.org/BookDetail.aspx?ResearchID=1801045,ปีที่ค้น๒๕๔๕-๒๕๕๓>

หลายระบบที่พัฒนาขึ้นสามารถนำมาประยุกต์ใช้ในการแก้ปัญหาได้ และก็เป็นที่น่าทึ่งก็คืออยู่แล้วว่าการใช้เทคโนโลยีสารสนเทศคือปัจจัยหลักของการดำเนินชีวิตในอนาคต โดยวิถีทางของการพัฒนาน่าจะส่งผลในเชิงบวกกับสังคมอันประกอบด้วยการศึกษาที่จะทำให้ทุกคนสามารถเรียนรู้ได้ด้วยตนเองและตลอดชีวิต การสาธารณสุขที่จะทำให้ประชาชนมีสุขภาพที่ดีขึ้น การใช้ชีวิตร่วมกันในสังคมที่มีความยุติธรรมและเสมอภาค การสร้างอัตลักษณ์และการเผยแพร่วัฒนธรรมประเพณีให้คนนอกพื้นที่ได้รู้จักและเข้าใจตนเองมากขึ้น ส่วนเรื่องของการใช้ความรุนแรงนั้นย่อมจะมีโอกาสที่จะลดลงหากว่าการสื่อสารและการเข้าถึงข้อมูลของทั้งภาครัฐและภาคประชาชนเป็นไปในทิศทางเดียวกันและเข้าใจกัน

การใช้เทคโนโลยีสารสนเทศเพื่อการแก้ปัญหาในปัจจุบัน

จากการศึกษาหาข้อมูลการใช้งานเทคโนโลยีสารสนเทศในปัจจุบันในพื้นที่จังหวัดชายแดนภาคใต้ โดยการสอบถามจากผู้ที่เกี่ยวข้องในทุกด้านทั้งภาครัฐและภาคเอกชนจากผู้ที่มีโอกาสผู้ศึกษาได้ทำการสัมภาษณ์เป็นรายบุคคลดังต่อไปนี้

๑. ศูนย์อำนวยการบริหารจังหวัดชายแดนภาคใต้ (ศอ.บต.)

- นายประพันธ์ มุสิกพันธ์

ผู้อำนวยการสำนักพัฒนาเศรษฐกิจและสังคมภาคใต้ สำนักงานคณะกรรมการพัฒนาการเศรษฐกิจและสังคมแห่งชาติ อธิการผู้อำนวยการ ศอ.บต.

- นายฉัฐพงษ์ ศิริชนะ ผู้ว่าราชการจังหวัดนราธิวาส อธิการผู้อำนวยการ ศอ.บต.

๒. ศูนย์ปฏิบัติการภาค ๔ ส่วนหน้า สำนักงานตำรวจแห่งชาติ

- พลตำรวจตรี สมพงษ์ ชิงดวง รองผู้บัญชาการตำรวจภูธรภาค ๕ อธิการผู้บังคับการตำรวจภูธร จังหวัดนราธิวาส

๓. กองอำนวยการรักษาความมั่นคงภายในประเทศ (กอ.รมน.)

- พลตรีนักรบ บุญบัวทอง ผู้ทรงคุณวุฒิ กองทัพบก ดูแลรับผิดชอบเรื่องการแก้ปัญหาจังหวัดชายแดนภาคใต้

๔. เทศบาลนครปัตตานี

- นายพิทักษ์ ก่อเกียรติพิทักษ์ นายกเทศมนตรีเมืองปัตตานี

๕. ศักยภาพการเขต

- นายประสิทธิ์ เมฆสุวรรณ ผู้อำนวยการ โรงเรียนบ้านยะหา จังหวัดยะลา

๖. กระทรวงสาธารณสุข

- นายชาญวิทย์ ทระเทพ รองปลัดกระทรวงสาธารณสุข
- แพทย์หญิงภัททิรา ทางรัตนสุวรรณ ผู้อำนวยการโรงพยาบาลสมเด็จพระยุพราช
สายบุรี จังหวัดปัตตานี

๗. ภาคธุรกิจ

- นายสมศักดิ์ อิศริยะปิโย กรรมการสภาหอการค้าแห่งประเทศไทย

จากการเก็บข้อมูลระดับปฐมภูมิ ได้คำตอบในทิศทางเดียวกันเกือบทั้งหมดว่าการใช้เทคโนโลยีสารสนเทศและการสื่อสารเพื่อการแก้ปัญหาจังหวัดชายแดนภาคใต้ในอดีตและปัจจุบันนั้นมีทั้งในเรื่องการป้องกันปราบปรามและการใช้เพื่อการบริหารจัดการสังคม แต่ก็มีข้อสังเกตว่าการใช้เทคโนโลยีสารสนเทศและการสื่อสารเพื่อป้องกันและปราบปรามนั้นมีอัตราส่วนที่มากกว่าการใช้เพื่อการส่งเสริมเศรษฐกิจและการบริหารจัดการทางสังคมมาก และที่สำคัญคือไม่มีการบูรณาการการใช้อย่างเป็นองค์รวมที่เหมาะสม ทั้งนี้เนื่องมาจากการจัดซื้อจัดจ้างของแต่ละหน่วยงานดำเนินการตามแผนของตนเองในแต่ละปีหรือแม้แต่การเขียนแผนแม่บท ๔ ปีที่ไม่ได้เชื่อมโยงกับหน่วยงานอื่น การที่ไม่ดำเนินการต่อเนื่องเพราะไม่มีงบประมาณในการบำรุงรักษาหลังการขาย การใช้งานที่ไม่เต็มประสิทธิภาพ การโยกย้ายตำแหน่งและผู้รับผิดชอบ เป็นอุปสรรคสำคัญต่อการพัฒนา

การเพิ่มประสิทธิภาพในการแก้ปัญหาได้อย่างเป็นรูปธรรมนั้น จะต้องมีการบูรณาการการทำแผน การเขียนของงบประมาณ การวางแนวทางการปฏิบัติงานที่พึงพาอาศัยผู้อื่นด้วยทั้งในเรื่องการป้องกันปราบปรามและการบริหารสังคมและเศรษฐกิจในจังหวัดชายแดนภาคใต้จึงจะได้ประโยชน์อย่างคุ้มค่ากับการลงทุนด้วยงบประมาณที่สูงต่อไปในอนาคตได้

การวิเคราะห์ด้านการดำเนินการของหน่วยงานต่างๆที่เกี่ยวข้องในปัจจุบัน

๑. ตำรวจ

นโยบายของผู้บัญชาการตำรวจแห่งชาติ ตามแผนปฏิบัติราชการของสำนักงานตำรวจแห่งชาติประจำปี ๒๕๕๗^๓ นั้น ต้องการที่จะมุ่งเน้นให้นำเทคโนโลยีมาใช้ในการป้องกัน

^๓ ตำรวจแห่งชาติ,สำนักงาน.แผนปฏิบัติราชการประจำปีงบประมาณ ๒๕๕๗.

ปราบปรามอาชญากรรมและการสืบสวน เช่น ระบบโทรทัศน์วงจรปิด (CCTV) ระบบบอกตำแหน่งพิกัด (GPS) สื่อสังคมออนไลน์ (Social Media) การประยุกต์ใช้โปรแกรมใช้งานบนโทรศัพท์มือถือและพัฒนาระบบเก็บบันทึกข้อมูลที่เกิดเหตุให้เป็นข้อมูลเชิงพื้นที่ เพื่อนำไปสู่การวิเคราะห์อาชญากรรม รวมถึงแผนการแก้ปัญหาจังหวัดชายแดนภาคใต้ที่ให้นำนำเทคโนโลยีที่ทันสมัยมาใช้สนับสนุนการป้องกันเหตุรุนแรงและเพิ่มประสิทธิภาพงานด้านการสืบสวนสอบสวนมากยิ่งขึ้น ตลอดจนมีนโยบายเน้นหนักในการแก้ปัญหาจังหวัดชายแดนภาคใต้เพื่อยุติเหตุร้ายรายวันและความรุนแรงด้วยมาตรการเชิงรุก โดยเน้นการป้องกันปัจจัยการก่อเหตุรุนแรงเร่งรัดสืบสวนจับกุมตามหมายจับ การสืบสวน สอบสวน รวบรวมพยานหลักฐานเพื่อพิสูจน์ทราบตัวผู้กระทำผิดและดำเนินคดีอย่างมีประสิทธิภาพโดยเน้นพยานหลักฐานทางนิติวิทยาศาสตร์และขจัดปัญหาภัยแทรกซ้อนที่เชื่อมโยงและหรือสนับสนุนผู้ก่อเหตุรุนแรง จะเห็นได้ว่าสำนักงานตำรวจแห่งชาติมีแผนปฏิบัติการที่สอดคล้องและทันสมัย หากแต่การลงรายละเอียดเพื่อปฏิบัตินั้นอาจจะกระทำได้อย่างทั่วถึงข้อจำกัดต่างๆที่มีอยู่ทั้งในพื้นที่และนอกพื้นที่และมีรายละเอียดของการออกแบบระบบที่ต้องดำเนินการมาก

๒. การทหาร

การวางแผนทางการทหารในการใช้เทคโนโลยีสารสนเทศเพื่อการใช้ในพื้นที่นั้น เป็นความลับ แต่ก็ได้มีการทราบถึงข้อมูลบางอย่างที่เปิดเผยอยู่บนสังคม On-line เช่น Website การจัดการความรู้กองทัพบก ที่มีผู้เขียนแผนการใช้เทคโนโลยีสารสนเทศของกองทัพบกไว้อย่างน่าสนใจว่า

“เทคโนโลยีสารสนเทศ (Information Technology) นับ เป็นกุญแจสำคัญและเป็นหัวใจหลักของการพัฒนาองค์กรให้มีความทันสมัยและเกิด ประสิทธิภาพ ทั้งเชิงปริมาณและเชิงคุณภาพ ในด้านการบริหารจัดการ (Management) ด้านกระบวนการทำงาน (Process) ด้านการพัฒนาทรัพยากรมนุษย์ (Human Resource Development) ด้านสวัสดิการและการบริการตนเอง (Welfare and Self Service) องค์กรใดสามารถนำเอาข้อมูล สารสนเทศมาใช้งานได้เต็มที่ ก็จะสามารถบริหารจัดการองค์กรได้อย่างมีประสิทธิภาพ มีความคล่องตัว ความสะดวก ความถูกต้อง ความรวดเร็ว และเกิดความโปร่งใสสามารถตรวจสอบได้ และผู้บริหารองค์กรใดสามารถใช้เทคโนโลยีสารสนเทศมาเป็นเครื่องมือช่วยในการตัดสินใจในการบริหารงาน ของผู้บริหาร (Executive Decision Support) ของ องค์กรอย่างเต็มที่ ก็จะทำให้ทราบถึงสถานภาพ ชัดความสามารถ และประสิทธิภาพขององค์กร ว่ามีความมั่นคง ความเจริญก้าวหน้า ความสำเร็จ หรือความล้มเหลวอย่างไร ทราบถึงศักยภาพของบุคลากร ว่าใครมีความรู้ ความสามารถ มีความเหมาะสมกับงานหรือไม่เพียงใด และสามารถบริหารความเสี่ยงที่จะเกิดขึ้นในองค์กรได้อย่างมี

ประสิทธิภาพ รวมถึงการพัฒนา ปรับปรุง โครงสร้างองค์กร และการปรับเปลี่ยนบุคลากรให้เหมาะสมกับงาน (Put the right man to the right job) เพื่อ เพิ่มขีดความสามารถและศักยภาพขององค์กรให้สูงขึ้น มีความสามารถในการแข่งขัน มีมาตรฐานการทำงานในระดับสากล มีความน่าเชื่อถือ และเป็นที่ยอมรับคนทั่วไป

ดังนั้น การนำเอาเทคโนโลยีสารสนเทศมาพัฒนาองค์กร เพื่อให้เกิดประสิทธิภาพสูงสุด ควรจะต้องนำมาใช้ให้ครอบคลุมทั้ง ๔ ด้าน คือ ด้านการบริหารจัดการ ด้านกระบวนการทำงาน ด้านการพัฒนาทรัพยากรมนุษย์ ด้านสวัสดิการและการบริการตนเอง เพื่อให้ผู้บริหารสามารถตัดสินใจ สั่งการ ติดตาม ควบคุม และกำกับดูแลองค์กรได้อย่างมีประสิทธิภาพ ถูกต้องรวดเร็ว และทันเวลา ด้านกระบวนการทำงานที่เป็นระบบ ระเบียบ และมีแบบแผน เพื่อให้การทำงานมีมาตรฐาน มีความถูกต้อง ตรงตรง และเป็นไปตามกำหนดเวลา ไม่เกิดความซ้ำซ้อน และความสิ้นเปลืองแรงงานคน ทรัพยากร และงบประมาณ”^๔

หากทางกองทัพสามารถที่จะปฏิบัติได้ตามข้อเสนอแนะนี้แล้ว ก็จะสามารถนำไปสู่การบริหารจัดการที่ดียิ่งขึ้น การรายงานข่าวสารสู่สาธารณะของกองทัพหรือกองทหารก็เป็นเรื่องการสื่อสารในวงจำกัด แต่การใช้เทคโนโลยีสารสนเทศในปัจจุบันเพื่อเรื่องต่าง ๆ อีกหลายเรื่องนั้น ยังไม่ได้ดำเนินการ

๓. การศึกษา

การขยายโอกาสทางการศึกษาให้เกิดสังคมการเรียนรู้ตลอดชีวิตและการพัฒนาเทคโนโลยีสารสนเทศทางการศึกษา อยู่ในแผนพัฒนาการศึกษาฉบับที่ ๑๑ ระหว่างปี ๒๕๕๕-๒๕๕๙^๕ โดยให้ผลักดันแผนการดำเนินการดังต่อไปนี้

๑. พัฒนาคุณภาพเทคโนโลยีสารสนเทศทางการศึกษา

๒. ส่งเสริมให้ผู้เรียน สถานศึกษา และหน่วยงานทางการศึกษา ทุกระดับ/ประเภท การศึกษาเข้าถึงระบบเครือข่ายเทคโนโลยีสารสนเทศและการสื่อสาร ที่ทันสมัยอย่างทั่วถึงและมีประสิทธิภาพ

๓. พัฒนาระบบฐานข้อมูลกลางทางการศึกษาให้เป็นเอกภาพ มีมาตรฐานเดียวกัน โดยเชื่อมโยงข้อมูลการศึกษาทุกระดับ/ประเภทการศึกษา

^๔ ฤทธิ อินทรารุช, พันเอก. “ปีแห่งการเตรียมความพร้อมกองทัพออกไปสู่นาคต”.(ออนไลน์).เข้าถึงได้จาก : <http://www.km.rta.mi.th/newkm/index.php/menu-km6/7-towards-the-future>,ปีที่ค้น ๒๕๕๗.

^๕ ศึกษาธิการ,กระทรวง.แผนพัฒนาการศึกษาฉบับที่สิบเอ็ด.๒๕๕๕-๒๕๕๙.

๔. นำระบบเทคโนโลยีสารสนเทศและการสื่อสารมาใช้พัฒนาประสิทธิภาพการบริหารจัดการและการเรียนรู้อย่างเป็นระบบ

๕. จัดให้มีศูนย์กลางในการจัดเก็บ รวบรวม และเผยแพร่ข้อมูลสื่อ การเรียนการสอนที่มีคุณภาพ ทันสมัย ได้มาตรฐาน และใช้เป็นแหล่งแลกเปลี่ยนเรียนรู้ ของผู้เรียน ครูและคณาจารย์

๖. รณรงค์ ส่งเสริมให้เด็ก เยาวชนและประชาชนเข้าถึงและใช้ประโยชน์จากเทคโนโลยีสารสนเทศเพื่อการเรียนรู้ได้อย่างทั่วถึง สร้างสรรค์ และมีประสิทธิภาพ

๗. ปรับปรุงห้องปฏิบัติการและจัดหาเครื่องคอมพิวเตอร์ให้กับผู้เรียนอย่างเพียงพอ ทั่วถึงและเหมาะสมกับการแสวงหาความรู้ด้วยตนเองอย่างต่อเนื่อง

ด้วยข้อจำกัดของการมองภาพกว้างของรัฐ จึงทำให้เป็นบทลงโทษประชาชนในพื้นที่ที่อาศัยการศึกษาว่าพื้นที่อื่น และการลงทุนทางเทคโนโลยีก็ยังมีน้อยเกินไป ผู้ศึกษาได้ให้ความสำคัญในเรื่องการศึกษาในพื้นที่มาโดยตลอด พยายามที่จะหาทางช่วยเหลือให้ระบบการศึกษาในพื้นที่จังหวัดชายแดนภาคใต้ดีขึ้น

๔. สอ.บต.

ในการใช้เทคโนโลยีสารสนเทศและการสื่อสารในศูนย์อำนวยการบริหารจังหวัดชายแดนภาคใต้หรือ สอ.บต. นั้น ยังเป็นเพียงการใช้เพื่อติดต่อสื่อสารกันภายในมากกว่าการให้บริการภายนอก ข้อมูลส่วนใหญ่เก็บไว้ในฝ่ายและไม่ค่อยมีการเปิดเผยมากนัก

นอกจากนั้นยังมีแผนพัฒนาการศึกษาในเขตพัฒนาพิเศษเฉพาะกิจ จังหวัดชายแดนภาคใต้อีกที่มีการลงทุนในแต่ละปีในเรื่องที่เกี่ยวข้องกับการปรับปรุงการใช้เทคโนโลยีสารสนเทศและการสื่อสารแต่ก็ใช้งบประมาณไม่มาก

โครงสร้างของหน่วยงานที่รับผิดชอบในปัจจุบันและบทบาทหน้าที่

แผนภาพที่ ๓ – ๑ โครงสร้างของหน่วยงานที่รับผิดชอบในปัจจุบันและบทบาทหน้าที่

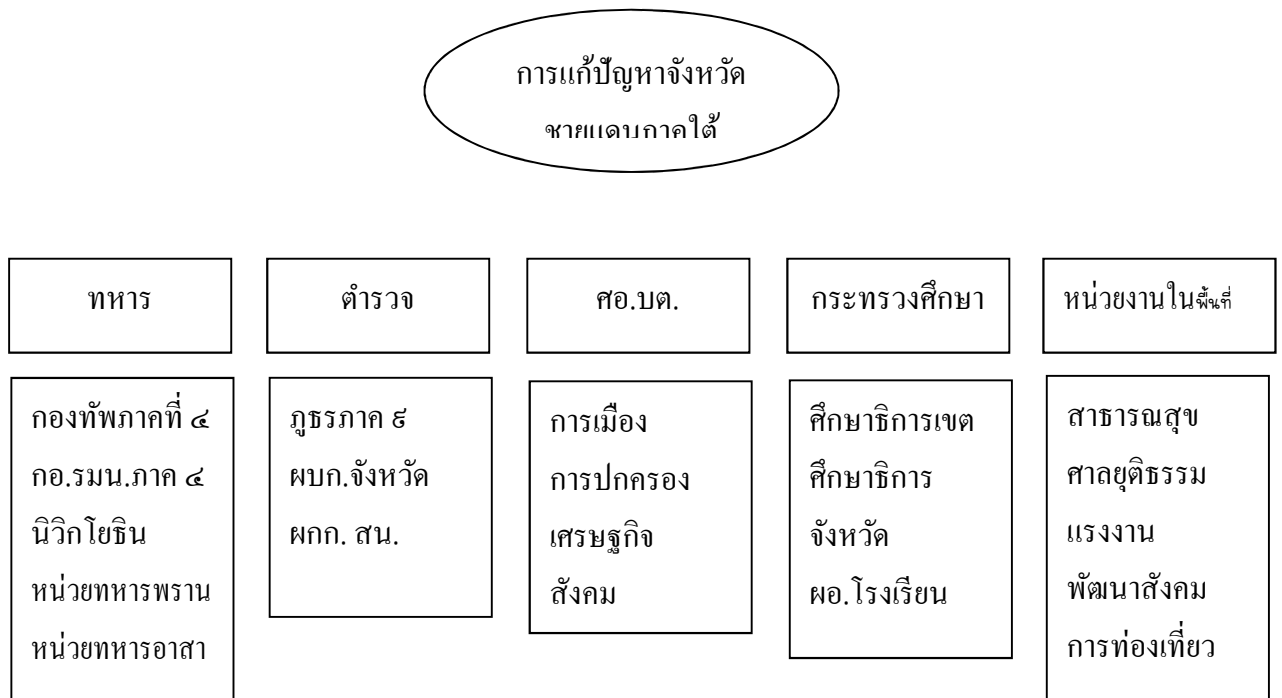

จากการศึกษาหาข้อมูลที่เกี่ยวข้อง และจะสังเกตเห็นได้จากภาพแผนภูมินี้ว่า ต่างคนต่างทำงาน ไม่ค่อยจะบูรณาการกันมากนัก ที่สำคัญก็คือเป้าหมายของการแก้ไขปัญหาการจัดกระจายไม่ชัดเจนว่าจะแก้ปัญหาเรื่องไหนก่อนหรือหลัง สิ่งที่ต้องศึกษาเพิ่มเติมก็คือการจัดทำแผนของชาติที่จะต้องมียุทธศาสตร์ออกมาให้เห็นชัดเจนว่าจะดำเนินการแก้ปัญหาเรื่องใด ใช้อะไรเป็นตัวกำหนด เทคโนโลยีสารสนเทศเข้าไปช่วยแก้ไขปัญหาได้ตรงไหนบ้าง กำหนดเป้าให้ชัดเจนว่าต้องแก้ปัญหาได้ภายในกี่ปี จึงจะเป็นเรื่องที่ถูกต้องและไม่เสียเวลาและงบประมาณ จากแผนภูมิข้างต้น ผู้ศึกษาได้นำเอาบางเรื่องที่สามารถจะพอดำเนินการได้จากการวิจัยในครั้งนี้ไปแนะนำแนวทางเบื้องต้นต่อไปในเอกสารวิจัยฉบับนี้

สรุป

การกำหนดนโยบายเพื่อหาวิธีการการแก้ปัญหาจังหวัดชายแดนภาคใต้ด้วยการใช้เทคโนโลยีสารสนเทศและการสื่อสารที่ทันสมัยนั้น จะต้องเป็นไปอย่างมีเหตุมีผล มีการกำหนดเป้าหมายและตัวชี้วัดที่ชัดเจน เพราะทั้งหมดที่กล่าวมานั้น ส่วนใหญ่จะเป็นเรื่องใหม่ที่ผู้ศึกษาได้พยายามศึกษาหาแนวทางการพัฒนาการแก้ปัญหาในมิติที่หลากหลายมากขึ้น จะเห็นได้ว่าการดำเนินการในแต่ละเรื่องนั้นไม่ง่าย แต่หากว่าหน่วยงานของรัฐและประชาชนในพื้นที่ให้ความร่วมมือกันแล้วก็จะสามารถจัดการความเสี่ยงต่อการล้มเหลวของนโยบายที่วางไว้ออกไปได้ และที่สำคัญคือจะต้องมีการศึกษาเชิงลึกถึงความเหมาะสมและผลกระทบที่จะเกิดขึ้นในภายภาคหน้าอย่างระมัดระวัง

การสร้างโอกาสให้คนในพื้นที่คือคำตอบที่พอจะช่วยลดปัญหาความรุนแรงลงไปได้บ้าง เทคโนโลยีสารสนเทศและการสื่อสารสามารถตอบโจทย์ได้หลายประเด็นไม่ว่าจะเป็นด้านเศรษฐกิจ สังคม การศึกษา ความยุติธรรม สาธารณสุข รวมถึงเป้าหมายใหญ่ที่สำคัญของการทำวิจัยฉบับนี้คือความมั่นคงของชาติ การมีส่วนร่วมของประชาชนไม่ว่าจะเป็นทางใดก็ตามจะทำให้สังคมเกิดความสันติสุขมากขึ้น และเมื่อมีสันติสุขในพื้นที่ที่มีผลมาจากการใช้เทคโนโลยีสารสนเทศและการสื่อสารเป็นตัวช่วยแล้ว ประเทศชาติก็就会有ความแข็งแกร่งมั่นคงตามไปด้วย

บทที่ ๔

การนำเสนอเทคโนโลยีสารสนเทศและการสื่อสารเพื่อการ แก้ปัญหาในอนาคต

แผนการใช้เทคโนโลยีสารสนเทศเพื่อการแก้ปัญหาในพื้นที่ในอนาคต

สำหรับแผนการใช้เทคโนโลยีสารสนเทศเพื่อการแก้ปัญหาในพื้นที่ในอนาคตนั้น ผู้ศึกษาได้นำเอาข้อมูลที่ได้จากการศึกษาและวิเคราะห์ข้อมูลจากบทที่ ๒ และบทที่ ๓ มาเป็นตัวหลักในการดำเนินการ ตลอดจนความรู้และประสบการณ์ของผู้ศึกษาเองส่วนหนึ่ง ข้อมูลจากผู้ประกอบการในอุตสาหกรรมซอฟต์แวร์ส่วนหนึ่งและข้อมูลจากทุกภาคส่วนที่เกี่ยวข้องกับการใช้เทคโนโลยีสารสนเทศอีกส่วนหนึ่งมาเป็นองค์ประกอบเพื่อการวิเคราะห์และนำมาเสนอในมิติต่างๆ ดังต่อไปนี้

๑. ด้านการป้องกันปราบปรามอาชญากรรมและเหตุความรุนแรง

การใช้เทคโนโลยีสารสนเทศและการสื่อสารสำหรับการป้องกันและปราบปรามนั้น ในปัจจุบันมีหลายประเทศชั้นนำทั่วโลกนำเอาเทคโนโลยีไปใช้เช่นสหรัฐอเมริกา อิสราเอล อังกฤษ ญี่ปุ่นและจีน เป็นต้น โดยที่ทุกประเทศได้พัฒนาผลิตภัณฑ์และระบบต่าง ๆ มาเสนอ ประเทศไทยก็เป็นประเทศหนึ่งที่ซื้อเทคโนโลยีเหล่านั้นมาใช้กันเกือบทุกภาคส่วน ตัวอย่างเช่นระบบการตรวจสอบจดจำใบหน้า (Face Recognition) ระบบการแจ้งเตือนพฤติกรรมผิดสังเกต (Behavioral Analytic) ระบบ RFID ระบบตรวจสอบตัวบุคคล (Smart Card) ระบบแผนที่ (GIS) เป็นต้น ซึ่งการนำไปใช้นั้นส่วนใหญ่จะไม่ค่อยจะเปิดเผยต่อสาธารณะ จึงทำให้มีผู้คนได้รับทราบประโยชน์น้อยและไม่เชื่อมโยงกันอย่างมีระบบกับหน่วยงานที่เกี่ยวข้องกันอย่างบูรณาการเนื่องจากไม่มีหน่วยงานหลักเป็นเจ้าภาพ ซึ่งเรื่องดังกล่าวทำให้การใช้งานไม่คุ้มค่ากับการลงทุนที่เสียไป ดังนั้นในอนาคตประเทศไทย โดยรัฐบาลไทยจะต้องศึกษาเรื่องการเชื่อมโยงข้อมูลและการต่อเชื่อมแอปพลิเคชันต่างๆ ให้ทำงานร่วมกันมากกว่านี้และควรที่จะจัดทำแผนแม่บทการใช้เทคโนโลยีสารสนเทศและการสื่อสารเพื่อการแก้ปัญหาจังหวัดชายแดนภาคใต้ให้เป็นรูปธรรมและให้บันทึกไว้ในแผนพัฒนาเศรษฐกิจและสังคมแห่งชาติ โดยที่รัฐบาลไทยมาบริหารประเทศก็ยังคงจะต้องใช้แผนแม่บทนี้ดำเนินการต่อไป แทนที่จะเน้นการจัดซื้อจัดจ้างกันเองและวางแผนกันเองโดยแต่ละหน่วยงาน

ข้อเสนอแนะจากการศึกษาคือควรที่จะดำเนินการดังต่อไปนี้

๑.๑ ตั้งคณะทำงานเพื่อศึกษาความต้องการใช้เทคโนโลยีสารสนเทศเพื่อการแก้ปัญหาในเชิงป้องกันอาชญากรรมการระงับเหตุความรุนแรง และการปราบปราม โดยให้มีแผนแม่บท เฉพาะด้าน

๑.๒ ให้การจัดซื้อจัดจ้างระบบเทคโนโลยีสารสนเทศดำเนินการโดยหน่วยงานกลางเพียงหน่วยงานเดียว

๑.๓ ให้มีการประเมินผลการนำไปใช้ทุก ๖ เดือน

๑.๔ จัดให้มีระบบการสื่อสารที่มีการเชื่อมโยงกันอย่างมีประสิทธิภาพโดยความร่วมมือจากหน่วยงานภาครัฐ และภาคเอกชน

๒ ด้านความมั่นคง

ภัยที่จะส่งผลกระทบต่อความมั่นคงของประเทศไทยนั้นแบ่งออกได้เป็น ๒ ลักษณะของภัยคือ ภัยคุกคามและภัยธรรมชาติ การใช้เทคโนโลยีสารสนเทศจะเป็นองค์ประกอบที่สำคัญที่จะทำให้ภัยคุกคามต่อความมั่นคงและภัยธรรมชาตินั้นสามารถบรรเทาเบาบางลงได้ แต่สำหรับในกรณีของจังหวัดชายแดนภาคใต้ นั้น ภัยคุกคามเป็นเรื่องที่ต้องให้ความสำคัญอย่างยิ่ง เนื่องจากภัยคุกคามต่างๆ ที่เกิดขึ้นไม่ว่าจะเป็นเรื่องยาเสพติด การหลบหนีเข้าเมืองโดยผิดกฎหมาย การค้ามนุษย์ กลุ่มอิทธิพลและผลประโยชน์ กลุ่มผู้ก่อความไม่สงบ หรือแม้แต่ความขัดแย้งทางการเมือง ความคิด ความเชื่อ และศาสนา ล้วนแล้วแต่เป็นภัยคุกคามที่สำคัญอย่างยิ่งต่อปัญหาที่เกิดขึ้นในพื้นที่จังหวัดชายแดนภาคใต้ทั้งสิ้น หากแก้ไขอย่างไม่เป็นระบบและไม่แยกแยะต้นเหตุของภัยคุกคามในพื้นที่ก็จะไม่สามารถแก้ไขปัญหาได้ กลับจะมีแต่เพิ่มเงื่อนไขความรุนแรงมากขึ้นอีกด้วย

สำหรับในกรณีของความมั่นคงนั้น ผู้ศึกษามีแนวคิดที่เป็นเรื่องการป้องกันภัยคุกคามต่อความมั่นคงที่กล่าวมาข้างต้นด้วยการใช้เทคโนโลยีสารสนเทศและการสื่อสารดังนี้

๒.๑ การใช้ข้อมูลทางสถิติ ที่จะต้องมีการออกแบบกระบวนการเก็บข้อมูลให้ชัดเจนและถูกต้อง

๒.๒ มีการรายงานและการแจ้งเตือนแบบ On line มายังหน่วยงานที่เกี่ยวข้อง

๒.๓ การสื่อสารข้อมูลและข่าวสารถึงประชาชนจะต้องเป็นไปโดยสะดวก ถูกต้อง และรวดเร็ว

๒.๔ จัดทำสื่อแบบ On line และ On Demand เพื่อกระจายองค์ความรู้ที่เป็นประโยชน์และถูกต้องต่อความคิดในด้านความมั่นคงทุกด้านของชาติและส่งเสริมสื่อสาธารณะเพื่อมุ่งเน้นความรักชาติและความสามัคคีของคนใน

๓. ด้านการศึกษา

ความขัดแย้งหลัก ประการหนึ่งในจังหวัดชายแดนภาคใต้เป็นความขัดแย้งทางอัตตลักษณ์ ในขณะที่นโยบายส่วนกลางและคนไทยส่วนใหญ่ต้องการให้ชาวไทย-ชาติพันธุ์มลายูที่นับถือศาสนาอิสลาม (ต่อไปขอเรียกสั้นๆ ว่าไทยมลายู) ในจังหวัดดังกล่าว ‘ปรับ’ และ ‘เปลี่ยน’ ตนเองสู่ ‘ความเป็นไทย’ ให้มากขึ้น ชาวไทยมลายูเองหากคิดเช่นนั้นไม่ จำนวนมากจะต่อสู้เพื่อปกป้อง ‘อัตลักษณ์’ ของตน ไม่ว่าจะในด้านภาษา ศาสนา หรือขนบธรรมเนียมประเพณี กระนั้นประเด็นที่มีใครมีการหยิบยกมาพูดถึงมากมักคือเรื่องภาษา ซึ่งที่จริงภาษาเป็นตัวบ่งบอกลักษณะของชาติพันธุ์ได้ดียิ่งกว่าสิ่งอื่นใด โดยเฉพาะภาษามลายูถิ่นที่พูดกันในจังหวัดชายแดนภาคใต้นั้น เป็นภาษาพ่อแม่ เป็นภาษาแรกที่ใช้พูดกันในบ้านตั้งแต่เล็ก ย่อมเป็นที่ภาคภูมิใจและต้องการให้มีการสืบทอดต่อไปชั่วลูกชั่วหลาน ถ้าสิ้นภาษาคือสิ้นชาติพันธุ์เลยทีเดียว นโยบายการศึกษาใน จังหวัดชายแดนภาคใต้ที่ผ่านมา ส่วนใหญ่ก็เพื่อความกลมกลืนให้ ‘เป็นไทย’ เพื่อ ‘ความมั่นคง’ นั่นเอง หาได้คำนึงถึงการให้ผู้เรียนเป็นศูนย์กลาง หรือคำนึงถึงความต้องการของผู้ปกครองเท่าที่ควรไม่ การศึกษาเพื่อความกลมกลืนให้ ‘เป็นไทย’ มีเป้าหมายสำคัญคือ ให้คนในจังหวัดชายแดนภาคใต้มีความสามารถในการ พูด อ่าน เขียน ภาษาไทย วิธีการคือให้นักเรียนเรียนภาษาไทยตั้งแต่ชั้นประถม เมื่อนักเรียนยังไม่พร้อมที่จะเปิดรับภาษาที่ไม่ใช่ภาษาพ่อแม่ ส่วนความต้องการของผู้ปกครองที่จะให้นักเรียนเรียนเรื่องศาสนาพุทธสมควรก็ มิได้รับการตอบสนอง ผลก็คือนักเรียนมีผลสัมฤทธิ์ด้านภาษาไทยต่ำ และผู้ปกครองนิยมให้ลูกหลานเข้าเรียนโรงเรียนเอกชนสอนศาสนาอิสลามในระดับ มัธยม มากกว่าโรงเรียนของรัฐ^๑

จากข้อมูลทางสถิติของการจัดอันดับการศึกษาที่สถาบันทดสอบทางการศึกษาแห่งชาติ (องค์การมหาชน) ได้เผยแพร่สู่สาธารณะ^๒ จำนวนจังหวัดการศึกษาทั้งหมดไม่ว่าจะเป็นระดับปฐม มัธยมต้นหรือมัธยมปลาย ๓ จังหวัดชายแดนภาคใต้ของไทยคือยะลา นราธิวาสและปัตตานีจะต้องติดอยู่ในอันดับที่ติด ๑ ใน ๑๐ ของอันดับท้ายสุดเสมอ นั่นย่อมแสดงให้เห็นอย่างชัดเจนว่าระบบ

^๑ ศูนย์การศึกษาและพัฒนาสันติวิธี มหาวิทยาลัยมหิดล. “ภาษาและการศึกษาในสามจังหวัดชายแดนภาคใต้”. (ออนไลน์). เข้าถึงได้จาก : http://www.peace.mahidol.ac.th/th/index.php?option=com_content&task=view&id=84&Itemid=155, ปีที่ค้น ๒๕๕๖.

^๒ ทดสอบทางการศึกษา (องค์การมหาชน,สถาบัน). “วิกฤตการศึกษาไทย ชี้ด้วย O-Net, I-Net, V-Net,U-Net, N-Net, GAT และ PAT”. –พฤศจิกายน, ๒๕๕๓.

การศึกษาในพื้นที่จังหวัดชายแดนภาคใต้นั้นมีปัญหา ไม่ว่าจะปัญหาจะเกิดขึ้นจากเหตุการณ์ความรุนแรงทำให้ครูในพื้นที่ขาดแคลนหรือการเรียนแบบผสมหลักสูตรของทางศาสนา หรือแม้แต่การศึกษาที่ขาดแคลนอุปกรณ์การศึกษาและจำนวนโรงเรียนก็ตาม สิ่งที่ทางภาครัฐต้องเร่งดำเนินการคือการปฏิรูปการศึกษา และการนำเทคโนโลยีสารสนเทศไปช่วยในเรื่องการเรียนการสอนก็ถือเป็นการปฏิรูปอย่างหนึ่ง สิ่งที่คุณทำวิจัยได้รับข้อเสนอแนะจากบรรดาผู้ที่เกี่ยวข้องในพื้นที่และผู้ที่เกี่ยวข้องในระบบการศึกษาของประเทศซึ่งรัฐบาลควรเร่งดำเนินการคือ

๓.๑ แก่กฎหมายและพระราชบัญญัติการศึกษาให้รองรับการศึกษาทางไกลและการใช้เทคโนโลยีในการสอบ

๓.๒ จัดทำแผนแม่บททางการศึกษาด้วยการใช้ระบบเทคโนโลยีสารสนเทศเข้ามามีส่วนร่วมแบบบูรณาการ

๓.๓ อบรมพัฒนาครูในพื้นที่ให้รู้จักวิธีการทำสื่อการสอนและวิธีการใช้สื่ออย่างมีประสิทธิภาพ

๓.๔ รัฐบาลควรสนับสนุนงบประมาณทางการศึกษาแบบเรียนฟรีในพื้นที่ที่มีอันดับการศึกษาต่ำ

๓.๕ พัฒนาระบบอาชีวศึกษาให้มากขึ้นโดยการเน้นการฝึกอาชีพโดยเฉพาะซอฟต์แวร์

๓.๖ คิดตั้งระบบสื่อสารและโทรคมนาคมเพื่อการเชื่อมโยงโรงเรียนในพื้นที่ทั้งหมดเข้าด้วยกัน

๓.๗ เปลี่ยนแปลงวิธีการบริหารจัดการและแก้ไขการจัดอันดับการศึกษาเฉพาะในพื้นที่ด้วยเหตุที่จังหวัดชายแดนภาคใต้เป็นพื้นที่ห่างไกลและมีอาณาบริเวณกว้างยากแก่การเข้าถึงและมีอันตรายจากการก่อความไม่สงบในพื้นที่ ดังนั้นการนำเทคโนโลยีสารสนเทศและการสื่อสารไปใช้จะช่วยพัฒนาการศึกษาได้เป็นอย่างมากและลดอัตราความเสี่ยงของการก่ออาชญากรรม และในขณะเดียวกันก็ยังสมารถที่จะเก็บข้อมูลในเชิงสถิติได้ง่ายขึ้นด้วยและจะได้รับประโยชน์อย่างยิ่ง

๔. ด้านสาธารณสุข

จากการสัมภาษณ์รองปลัดกระทรวงสาธารณสุข (นายชาญวิทย์ ทระเทพ) ^๓ เกี่ยวกับการสาธารณสุขพื้นฐานและการดูแลทางการแพทย์เพื่อช่วยเหลือผู้ป่วยทั้งในกรณีฉุกเฉินและกรณีทั่วไปในพื้นที่จังหวัดชายแดนภาคใต้ แจ้งว่าระบบสาธารณสุขในพื้นที่จังหวัดชายแดนภาคใต้ยังเป็น

^๓ ชาญวิทย์ ทระเทพ, รองปลัดกระทรวงสาธารณสุข นักศึกษาหลักสูตรการป้องกันราชอาณาจักร รุ่นที่ ๕๖. สัมภาษณ์. มีนาคม. ๒๕๕๗.

ปัญหาอยู่หลายประการและการควบคุมดูแลยังไม่เพียงพอกับความเป็นอยู่ของประชาชนในพื้นที่ ความมีอัตตลักษณ์และความเชื่อทางศาสนาก็มีผลต่อการบริการทางการแพทย์ตัวอย่างเช่นการคลอดลูก ตามหลักศาสนาอิสลามจะไม่ทำคลอดที่โรงพยาบาล หรือการส่งยาให้กลายเป็นคำสาปแช่งในวิถีชีวิตของคนที่มีวัฒนธรรมและความเชื่อที่แตกต่างกัน เป็นต้น ดังนั้นผู้ที่จะลงไปทำหน้าที่จะต้องเข้าใจถึงประเพณีและวัฒนธรรมของคนในพื้นที่เป็นอย่างดี มิฉะนั้นความปรารถนาดีอาจส่งผลตอบรับในทางตรงกันข้ามก็เป็นได้

สำหรับเรื่องการใช้เทคโนโลยีสารสนเทศในการสาธารณสุขในพื้นที่นั้น โรงพยาบาลและสถานอนามัยต่างๆหรือโรงพยาบาลส่งเสริมสุขภาพประจำตำบล (รพ.สต.) ก็มีระบบทะเบียนผู้ป่วยและการให้บริการอื่นๆเช่นระบบการจ่ายยา ระบบบริหารจัดการพัสดุ ระบบบัญชีและการเงิน ใช้อยู่เหมือนกันแต่ก็เป็นแค่ระบบทั่วไปที่เอาไว้ในโรงพยาบาลเท่านั้น ยังไม่มีระบบที่เป็นเชิงรุกในการสาธารณสุขมากนัก ซึ่งปัจจุบันนี้ระบบซอฟต์แวร์ที่สามารถช่วยให้ผู้ป่วยหรือประชาชนสามารถเข้าถึงบริการเบื้องต้นได้เป็นอย่างดี

และจากการสัมภาษณ์แพทย์หญิง ภัททริทา ทางรัตนสุวรรณ^๔ ที่ผ่านมาจากกระทรวงสาธารณสุขได้ให้สำนักงานประกันสุขภาพแห่งชาติ (สปสช.) ทำหน้าที่ในการเก็บรวบรวมข้อมูลและส่งข้อมูลให้โรงพยาบาลต่างๆที่อยู่ในเครือข่าย โดยได้มีการพัฒนาก้าวหน้าไปอย่างมาก เช่นในปัจจุบันนี้ทางกระทรวงสาธารณสุขจะไม่รับเอกสารที่เป็นการรายงานด้วยกระดาษ มีระบบ e-library ที่มีการเชื่อมโยงกันอย่างทั่วถึง แต่ประเด็นที่สำคัญสำหรับปัญหาในจังหวัดชายแดนภาคใต้คือการไม่มีระบบ WiFi ครอบคลุมทุกพื้นที่ จึงทำให้เกิดความเหลื่อมล้ำระหว่างสังคมเมืองและสังคมที่ห่างไกล คล้ายๆกันกับปัญหาของระบบการศึกษาที่จำเป็นต้องอาศัยการเชื่อมต่อสัญญาณ WiFi เพื่อการพัฒนาความเสมอภาคทางการศึกษา ดังนั้นการที่ทางรัฐบาลจะลงทุนในเรื่องการติดตั้งระบบสื่อสารโทรคมนาคมให้ได้ใช้กันอย่างทั่วถึงในพื้นที่ ก็อาจเป็นอีกทางเลือกหนึ่งที่เป็นในขณะนี้และในอนาคตสำหรับการพัฒนาการแก้ปัญหาจังหวัดชายแดนภาคใต้ได้ และคุ้มค่ากว่าการใช้งบประมาณเพื่อการจัดซื้ออาวุธ

๕. ด้านเศรษฐกิจ

ปัญหาด้านเศรษฐกิจในพื้นที่นั้นมีผลกระทบค่อนข้างมาก ความเจริญเติบโตของเศรษฐกิจโดยรวมเป็นไปได้ช้าและมีความเสี่ยง การใช้เทคโนโลยีสารสนเทศเพื่อการพัฒนา

^๔ ภัททริทา ทางรัตนสุวรรณ ผู้อำนวยการ โรงพยาบาลสมเด็จพระยุพราชสายบุรี จังหวัด ปัตตานี. สัมภาษณ์. มีนาคม.

เศรษฐกิจนั้น จากการศึกษาด้วยการสัมภาษณ์นักธุรกิจในพื้นที่ที่มีความเห็นว่ายังไม่มีความจำเป็นมากนัก เพราะปัจจุบันนี้การค้าในเขตจังหวัดชายแดนภาคใต้นั้นยังเป็นไปแบบดั้งเดิมคือการใช้ความสัมพันธ์เชิงมนุษย์ด้วยกันมากกว่า ประกอบกับการยอมรับเทคโนโลยีสารสนเทศยังไม่เป็นที่ทันสมัย คนยังล่าหลังและไม่เข้าใจการใช้งาน กล่าวต่อการเปลี่ยนแปลงและคิดไปต่างๆนาๆว่าจะส่งผลกระทบต่อวัฒนธรรมและประเพณีในพื้นที่

ผู้ศึกษาได้ศึกษาหาแนวทางการจัดทำนโยบายการใช้เทคโนโลยีสารสนเทศเพื่อการพัฒนาสังคมและเศรษฐกิจไว้หลายด้านดังนี้

๕.๑ การขนส่งและการบริหารจัดการห่วงโซ่อุปทาน (Logistic and Supply Chain Management) ที่จะสามารถช่วยให้การจัดการเรื่องการขนส่งดีขึ้น ตลอดจนการใช้เทคโนโลยีสารสนเทศเพื่อการบริหารจัดการสินค้าและต้นทุนการผลิต เป็นต้น

๕.๒ การพัฒนาเว็บไซต์กลางเพื่อการค้าเช่น Thailandmall.net หรือ Thaitambol.com เพื่อการจัดจำหน่ายขายสินค้า OTOP และผลิตผลทางการเกษตรเพื่อจะช่วยให้ผู้ผลิตได้เข้าถึงผู้บริโภคโดยตรง

๕.๓ การจัดตั้งศูนย์บริการข้อมูลและการส่งเสริมการใช้เทคโนโลยีสารสนเทศเพื่อการบริหารจัดการในรูปแบบของการประมวลผลแบบกลุ่มเมฆ (Cloud Computing) ที่จะช่วยให้ธุรกิจขนาดกลางและขนาดย่อมได้ใช้โดยไม่เสียค่าใช้จ่าย

๕.๔ การจัดอบรมการใช้เทคโนโลยีสารสนเทศและการพัฒนาบุคลากรให้มีความรู้ความสามารถ โดยการสร้างแนวร่วมระหว่างองค์กรภาครัฐในทุกภาคส่วนเข้าด้วยกันเช่น สถาบันการศึกษา สถาบันพัฒนาคุณวุฒิวิชาชีพ สำนักงานส่งเสริมอุตสาหกรรมซอฟต์แวร์แห่งชาติ สำนักงานพัฒนาธุรกรรมอิเล็กทรอนิกส์ และกระทรวงเทคโนโลยีสารสนเทศและการสื่อสาร เป็นต้น โดยร่วมกันพัฒนาหลักสูตรขึ้นเพื่อให้เกิดความเหมาะสมต่อสภาพแวดล้อมและการพัฒนาศักยภาพของผู้ประกอบการธุรกิจในพื้นที่ให้ดียิ่งขึ้น

๕.๕ ร่วมมือกับประเทศเพื่อนบ้าน (มาเลเซีย) ในการพัฒนาระบบงานที่เหมาะสมและมีการแลกเปลี่ยนข้อมูลทางการค้าระหว่างกัน

๖. ด้านสังคม

ผู้ศึกษาได้มีโอกาสลงพื้นที่ด้วยตนเองอยู่บ่อยครั้งเมื่อสมัยที่เป็นนักศึกษาของหลักสูตรเสริมสร้างสังคมสันติสุข สถาบันพระปกเกล้าตั้งแต่ปี ๒๕๕๑ และหลังจากนั้นก็ได้อีกโอกาสเข้าไปสัมผัสกับประชาชนในพื้นที่อย่างต่อเนื่องเพราะต้องการที่จะเข้าไปศึกษาถึงปัญหาในรายละเอียด

โดยล่าสุดได้มีโอกาสพูดคุยกันกับนายกเทศมนตรีเมืองปัตตานี นายพิทักษ์ ก่อเกียรติพิทักษ์^๕ ถึงแนวความคิดที่จะนำเทคโนโลยีสารสนเทศไปช่วยพัฒนาการแก้ปัญหาในด้านสังคม โดยการพูดคุยนั้นยังคงสะท้อนถึงกระแสความรุนแรงที่มีผลกระทบต่อความเป็นอยู่ในสังคมมากกว่าการมองไปข้างหน้าถึงการใช้เทคโนโลยีเข้ามาแก้ปัญหา หรือกล่าวง่าย ๆ ก็คือประชาชนยังไม่พัฒนาสู่การรับรู้เรื่องเทคโนโลยี มีแต่จะคอยคิดและเป็นกังวลเรื่องความปลอดภัยในชีวิตและทรัพย์สินมากกว่า ซึ่งก็เป็นเรื่องที่เราจะเข้าใจ

สำหรับการศึกษาที่ผู้ศึกษาได้ทำวิจัยในครั้งนี้ มีผลสะท้อนทางสังคมที่มองถึงความไม่ปลอดภัยเป็นประการสำคัญ ซึ่งก็สอดคล้องกับผลสำรวจความสุขของประชากรใน ๓ จังหวัดชายแดนภาคใต้^๖ ของสมาคมนักประชากรไทย ปัจจัยที่มีอิทธิพลต่อความสุขมาก และความทุกข์ของประชากรชนบทในพื้นที่ ๓ จังหวัดชายแดนภาคใต้ คือ ศาสนาประจำครัวเรือน ความรู้สึกปลอดภัยในชีวิตและทรัพย์สินของคนในครัวเรือน ความเป็นเจ้าของบ้านที่กำลัง อยู่อาศัย และจำนวนผู้ป่วยกลุ่มโรคติดเชื้อ และโรคเรื้อรัง โดยครัวเรือนที่นับถือศาสนา พุทธจะมีโอกาสมีความสุขมากกว่าและมีโอกาสมีความทุกข์น้อยกว่าครัวเรือนที่นับถือ ศาสนาอิสลาม ความรุนแรงในพื้นที่ที่มีอิทธิพลในเชิงลบต่อความสุข โดยความรู้สึก ปลอดภัยในชีวิตและทรัพย์สินที่ลดลงจะเพิ่มโอกาสให้มีความทุกข์มากขึ้น และการไม่มี ที่อยู่อาศัยเป็นของตนเอง ก่อให้เกิดความรู้สึกไม่มั่นคงในชีวิต และส่งผลให้เกิดความ ทุกข์ใจได้

ผู้ศึกษาได้ศึกษาแนวนโยบายการใช้เทคโนโลยีเพื่อเพิ่มประสิทธิภาพการแก้ปัญหาทางสังคมไว้ดังต่อไปนี้

๖.๑ จัดตั้งศูนย์การเรียนรู้ไอซีทีชุมชน ให้ครอบคลุมพื้นที่และจัดทำสื่อดิจิทัลเพื่อให้ประชาชนได้ใช้ในยามที่ต้องการการผ่อนคลายและเพื่อการเรียนรู้

๖.๒ พัฒนาระบบซอฟต์แวร์เพื่อการท่องเที่ยว ประวัติศาสตร์และศาสนาในลักษณะที่เป็นที่ยอมรับด้วยกันทุกฝ่ายและนำไปใช้เพื่อสื่อสร้างสรรค์เพื่อก่อให้เกิดประโยชน์ต่อสังคม

๗. ด้านความยุติธรรม

กฎหมายและความยุติธรรมในสังคม เป็นเรื่องที่น่าจะเป็นปัญหามากที่สุดในพื้นที่จังหวัดชายแดนภาคใต้ เพราะการกระจายความรู้ทางกฎหมายให้กับประชาชนยังมีข้อจำกัด ความขัดแย้งระหว่างจารีตประเพณีและวัฒนธรรมและกฎหมายที่บังคับใช้ตามรัฐธรรมนูญแห่งราชอาณาจักรไทยก็เป็นปัญหาสำคัญที่ต่างฝ่ายต่างต้องช่วยกันหาข้อสรุปให้ได้อย่างรวดเร็ว การ

^๕ พิทักษ์ ก่อเกียรติพิทักษ์ นายกเทศมนตรีเมืองปัตตานี.สัมภาษณ์.มีนาคม ๒๕๕๖.

^๖ จรัมพร ให้อายอง ปราโมทย์ ประสาทกุล และกาญจนา เทียนฉาย. “ความสุขของประชากรชนบทใน ๓ จังหวัดชายแดนภาคใต้”.เอกสารสมาคมนักประชากรไทย.มปป.

บังคับใช้กฎหมายตามพระราชบัญญัติความมั่นคงที่ดี กฎหมายตามประมวลวิธีพิจารณาความอาญา ที่ใช้ควบคู่กันในการจับกุม ฝากขัง จนเป็นเหตุให้เกิดความไม่สงบสุขในสังคมก็เป็นอีกสาเหตุหนึ่ง ดังนั้นการใช้กฎหมายเพื่อความยุติธรรมในสังคมจะได้ ประชาชนต้องเข้าใจกฎหมายและเคารพกฎหมายและจะต้องใช้อย่างตรงไปตรงมาไม่แบ่งแยกชนเผ่าก็จะแก้ปัญหาได้

จากการศึกษาในเรื่องนี้ ประชาชนในพื้นที่จังหวัดชายแดนภาคใต้ที่นับถือศาสนาอิสลาม เปรียบเสมือนได้เป็นพระสงฆ์ในศาสนาพุทธ ที่มีศีล ๒๒๗ ข้อให้ปฏิบัติเป็นวินัยสงฆ์ที่นอกเหนือไปจากกฎหมายทั่วไป ซึ่งพระสงฆ์ก็จะปฏิบัติตนอยู่ในศีลทั้งหมดนั้นและยังจะต้องปฏิบัติตามกฎหมายทั่วไปด้วย ผู้ที่นับถือศาสนาอิสลามก็มีข้อพึงปฏิบัติเช่นกันแต่เขาทั้งหลายไม่ได้เป็นนักบวชเหมือนพระภิกษุ แต่ก็ไม่สามารถที่จะปฏิบัติตนอยู่นอกกฎหมายทั่วไปได้เช่นกัน ดังนั้นความไม่เข้าใจถึงแก่นแท้ของคำว่ากฎหมายและความยุติธรรมในสังคมที่เป็นพื้นฐานตามรัฐธรรมนูญแห่งราชอาณาจักรไทยนี่เองที่เป็นตัวจักรสำคัญที่ก่อให้เกิดปัญหา เนื่องจากการไม่ยอมรับในกฎ กติกาและมารยาทอย่างเท่าเทียมกัน อาจเป็นไปได้เพราะที่มาจากระบอบจารีตประเพณีและวิธีปฏิบัติตามหลักของตนเท่านั้น

ในกรณีของการใช้เทคโนโลยีสารสนเทศและการสื่อสารเข้าไปช่วยเหลือในเรื่องความยุติธรรมนั้น รัฐบาลควรที่จะมีนโยบายตามที่ผู้ศึกษาได้ศึกษาไว้ดังนี้

๓.๑ การจัดทำสื่อการเรียนการสอนด้านกฎหมายและขั้นตอนการดำเนินงานในให้ชัดเจนกว่าที่เป็นอยู่ในปัจจุบัน โดยให้ประชาชนในพื้นที่และนอกพื้นที่ได้เข้าใจถึงกฎ ข้อบังคับของแต่ละฝ่ายให้ถ่องแท้มากขึ้น

๓.๒ จัดตั้งศูนย์ปรึกษากฎหมายแบบ On-line เพื่อให้ประชาชนสามารถถาม-ตอบปัญหาต่างๆที่เกี่ยวข้องกับกฎหมายของทุกกลุ่มที่อยู่รวมกัน

๓.๓ จัดทำเกมส์ทางกฎหมายให้นักเรียน นักศึกษาและประชาชน เข้ามาเล่นและตอบคำถามเกี่ยวกับกฎหมายโดยให้รางวัลเป็นคะแนนสะสมเพื่อนำไปแลกของได้

๘. ด้านการสร้างสันติสุขในพื้นที่

สันติสุขในพื้นที่จังหวัดชายแดนภาคใต้เกิดขึ้นจากความเข้าใจซึ่งกันและกันของคนในพื้นที่ที่มาจากเหล่ากอที่แตกต่างกัน ดังเห็นได้จากอดีตที่มีการอยู่ร่วมกันอย่างมีความสุขทั้งไทยพุทธและไทยมุสลิม การรุกรานของคนนอกพื้นที่ที่ไม่เข้าใจถึงบริบทของการดำรงชีวิตของคนในพื้นที่คือปัญหาสำคัญ การส่งกองกำลังทหาร อาวุธยุทโธปกรณ์เพื่อไปแก้ปัญหาเพียงเล็กน้อยแต่กลับก่อให้เกิดปัญหาใหญ่ตามมา จากจำนวนผู้ที่ได้ถูกสังหารให้ลงไปในพื้นที่โดยไม่ได้มีการศึกษาถึงวัฒนธรรมความเป็นอยู่ จารีตประเพณีและการใช้ชีวิตมาก่อนคือชนวนระเบิดที่ทำให้เหตุการณ์รุนแรงเพิ่มขึ้นมาเป็นระยะๆ จากที่ผู้ศึกษาได้สอบถามถึงเรื่องดังกล่าวนี้ ได้มีชาวไทยพุทธที่ไม่ขอ

เอ่ยนามได้กล่าวว่า “การรบของกองกำลังของชาติที่มีกำลังพลหลายหมื่นนาย กำลังต่อสู้กับกำลังพลเพียงไม่กี่ร้อยคนที่ไม่สามารถรู้ได้ว่า กำลังพลของฝ่ายศัตรูนั้นคือใครเสียด้วยซ้ำ การเข้ามาปราบปรามผู้ก่อความไม่สงบที่ก่อความรุนแรงในพื้นที่โดยไม่ศึกษามาก่อนอย่างถ้วนั้น ย่อมประจักษ์ดีถึงความพ่ายแพ้อย่างต่อเนื่อง และเป็นสาเหตุหลักที่ทำให้ประชาชนต้องอพยพออกจากพื้นที่ ทั้งๆที่ก่อนหน้านี้ไม่มีอะไรที่จะต้องทำถึงขนาดนั้นเลย” ตามคำกล่าวนี้จะเห็นได้ว่าสันติสุขในพื้นที่นั้นเกิดจากคนในพื้นที่ แต่คนต่างพื้นที่ต่างหากที่เข้ามาทำให้สังคมขาดสันติสุข

การใช้เทคโนโลยีสารสนเทศและการสื่อสารเพื่อการสร้างสังคมสันติสุขนั้น ผู้ศึกษาได้ศึกษาถึงแนวทางการดำเนินการบางอย่างไว้ดังต่อไปนี้

๘.๑ การเปิดพื้นที่พูดคุยแบบ On-Line โดยไม่เลือกสถานที่

๘.๒ การใช้สื่อแจ้งเตือนไปยังประชาชนถึงข้อมูลและข่าวกรองเรื่องการก่อความไม่สงบที่ทางการได้มีการสืบทราบเพื่อการป้องกันชีวิตและทรัพย์สิน

๘.๓ การเปิดโอกาสให้ประชาชนแจ้งเบาะแสของการก่อความไม่สงบแบบ On-Line

๘.๔ การใช้เทคโนโลยีสารสนเทศและการสื่อสารเพื่อตรวจสอบข้อมูลบุคคลและทะเบียนรถที่อยู่ในพื้นที่ด้วยระบบที่ทันสมัย

๕. ด้านการบริหารงานภาครัฐและการบริการประชาชน

การบริการประชาชนในพื้นที่จังหวัดชายแดนภาคใต้ควรที่จะได้รับการพัฒนาอย่างเป็นระบบและต่อเนื่อง ทั้งนี้เพื่อให้ประชาชนได้รับความสะดวก ง่ายต่อการติดต่อและการทำธุรกรรมต่างๆกับภาครัฐ ไม่ว่าจะเป็นเรื่องการบัตรประชาชน ใบขับขี่ การสอบถามข้อมูลภาครัฐที่ประชาชนสามารถประหยัดเวลาในการเดินทางและการติดต่อราชการ ทั้งนี้เพื่อป้องกันเหตุและระงับเหตุได้ทันเวลา การที่ประชาชนใช้เทคโนโลยีสารสนเทศและการสื่อสารเป็นสื่อกลางในการติดต่อจะทำให้ประชาชนเกิดความพึงพอใจกับการบริการของภาครัฐ

๕.๑ จัดทำต้นแบบจังหวัดอัจฉริยะ (Smart Province) ที่ใช้โมเดลแบบใหม่ที่มีคณะทำงานมาทำการศึกษาแนวโน้มและความเป็นไปได้ของการให้บริการที่ดีขึ้นโดยไม่ขัดต่อกฎหมาย

๕.๒ แก้ไขกฎ ระเบียบ หรือกฎหมายที่สามารถเอื้อประโยชน์ให้กับประชาชนโดยได้รับผลสัมฤทธิ์ที่เท่าเดิมหรือดีกว่า

๕.๓ ส่งเสริมการพัฒนาซอฟต์แวร์เพื่อพัฒนาระบบการบริการภาครัฐให้เป็นไปอย่างที่มีการบูรณาการ

๑๐. ด้านอื่น ๆ

การใช้เทคโนโลยีในโลกปัจจุบันและอนาคตนั้น ย่อมเป็นที่ประจักษ์แล้วว่าเป็นเรื่องที่หลีกเลี่ยงไม่ได้ ผู้ศึกษาเองก็ได้อยู่ในอุตสาหกรรมนี้มานานและเห็นความเปลี่ยนแปลงมาโดยตลอดเป็นเวลากว่า ๓๐ ปี การใช้โทรศัพท์มือถือที่มี application เพิ่มขึ้นมีการเจริญเติบโตสูงเป็นหลายเท่าในแต่ละปี และในอนาคตอันใกล้นี้สังคมยุคใหม่จะเปลี่ยนแปลงความเป็นอยู่ของประชาชน โดยเฉพาะประชาชนในพื้นที่จังหวัดชายแดนภาคใต้ ซึ่งในอนาคตอาจกลายเป็นแหล่งพัฒนาซอฟต์แวร์ที่ใหญ่ที่สุดของทวีปก็เป็นที่แน่นอน ดังนั้นทางการต้องมีการกำหนดนโยบายให้พื้นที่จังหวัดชายแดนภาคใต้เป็นพื้นที่เศรษฐกิจทางเทคโนโลยีให้ได้ โดยมีนโยบายที่เสนอจากการศึกษาในครั้งนี้ดังต่อไปนี้

๑๐.๑ ประกาศให้จังหวัดชายแดนภาคใต้เป็นเขตเศรษฐกิจทางเทคโนโลยีสารสนเทศของประเทศและของอาเซียน

๑๐.๒ จัดตั้งศูนย์ Cyber Valley ขึ้นเพื่อการพัฒนาซอฟต์แวร์และ Digital Content ของโลก โดยการร่วมมือกับหน่วยงานต่างๆของโลกที่เป็นต้นแบบเช่น อินเดีย และ สหรัฐอเมริกา

๑๐.๓ จัดกิจกรรมให้คนในพื้นที่ได้มีโอกาสแสดงความสามารถในการพัฒนาเทคโนโลยีและส่งเสริมให้ผลิตผลที่ได้ไปสร้างโอกาสทางธุรกิจในตลาดโลก โดยร่วมมือกับหน่วยงานภาครัฐ อาทิเช่น สำนักงานส่งเสริมอุตสาหกรรมซอฟต์แวร์แห่งชาติ (องค์การมหาชน) สำนักงานส่งเสริมการค้าระหว่างประเทศ กระทรวงพาณิชย์ และการให้สิทธิในการส่งเสริมการลงทุนเป็นเขตเศรษฐกิจพิเศษและเปิดโอกาสให้ต่างประเทศมาลงทุน

วิธีการบูรณาการข้อมูลสารสนเทศและการนำไปใช้ประโยชน์

การบูรณาการ (Integration) ข้อมูลและการดำเนินการทางสารสนเทศนั้น ไม่ใช่เรื่องยาก หากแต่การกำหนดเป้าหมายและวัตถุประสงค์และหน่วยงานที่ชัดเจนด้วยการระดมสมองก่อนที่เป็นเรื่องที่ทำได้ยาก ที่ผ่านมาจะสังเกตได้ว่าผู้ที่เกี่ยวข้องหลายภาคส่วนพยายามที่จะสร้างข้อมูลและระบบของตนเองขึ้นมาและใช้กันภายใน ไม่สามารถเชื่อมโยงกับผู้อื่นได้และยังมีการเก็บข้อมูลไว้แบบไม่แบ่งปันอีกด้วย

แต่นี้ต่อไป หากงานวิจัยชิ้นนี้ได้รับการต่อยอดนำไปสู่กระบวนการการปฏิบัติที่แท้จริงแล้ว ผู้ทำการศึกษาขอเสนอแนวทางการบูรณาการไว้ดังนี้

๑. ให้มีการส่งข้อมูลทุกด้านของทุกภาคส่วนไปรวมกันไว้ที่ศูนย์อำนาจการข้อมูลและบริการเทคโนโลยีสารสนเทศจังหวัดชายแดนภาคใต้ โดยกำหนดรูปแบบการส่งข้อมูลที่เป็นมาตรฐาน
๒. ให้เก็บข้อมูลทั้งหมดไว้บนบนระบบการประมวลผลแบบกลุ่มเมฆ Cloud Technology
๓. ให้ถือว่าข้อมูลทั้งหมดเป็นของรัฐ เป็นของส่วนรวมที่สามารถจะเผยแพร่เพื่อประโยชน์ของการบริหารจัดการได้
๔. กำหนดให้มีผู้รับผิดชอบข้อมูลรวมทั้งหมดไม่เกิน ๓ คน
๕. ทุกหน่วยงานจะต้องปรับปรุงแก้ไขข้อมูลให้ทันสมัยทุก ๆ ๓ เดือน

การนำเสนอเทคโนโลยีที่ทันสมัยและเหมาะสม

ตัวอย่างระบบเทคโนโลยีสารสนเทศและการสื่อสารเพื่อเพิ่มประสิทธิภาพการแก้ปัญหาจังหวัดชายแดนภาคใต้ที่นำเสนอโดยผู้ประกอบการซอฟต์แวร์และเทคโนโลยี

๑. **ชื่อผลิตภัณฑ์ SocialEnable พัฒนาโดย บริษัท Computerlogy Co.,Ltd.**
ระบบบริหารจัดการ Social Media

หมวดงานสนับสนุนงานจังหวัดชายแดนภาคใต้: ด้านป้องกัน ปราบปรามและความมั่นคง

รายละเอียดของผลิตภัณฑ์.

ทั้ง SocialEnable และ TH3RE สามารถช่วยบริหารจัดการ ติดตาม เฝ้าระวังการสื่อสารบนโลกสังคมสื่อสาธารณะ (Social Media) ซึ่งกลายเป็นสื่อพื้นฐานในการติดต่อสื่อสารกันปัจจุบันได้อย่างดี โดยการนำงานวิจัย การวิเคราะห์อารมณ์จากประโยค (Sentimental analysis) มาใช้ให้เกิดประโยชน์จริง ประกอบกับการพัฒนาบนเทคโนโลยี Big Data ที่มีประสิทธิภาพ ซึ่งทำให้รองรับข้อมูลมหาศาลจาก Social Media และวิเคราะห์แบบทันทีทันใด (Real-time analysis) ได้อย่างทันทั่วถึง

ความสามารถในการช่วยแก้ปัญหาจังหวัดชายแดนภาคใต้

สามารถช่วยบริหารจัดการ ติดตาม เฝ้าระวัง Social Media ซึ่งกลายเป็นสื่อพื้นฐานในการติดต่อสื่อสารกันปัจจุบันได้อย่างดี ทำให้รู้ความคิดและความเคลื่อนไหวของคนในพื้นที่ได้ตลอดเวลา

แผนภาพที่ ๔ - ๑ แสดงตัวอย่าง SocialEnable



๒. ชื่อผลิตภัณฑ์ varp พัฒนาโดย นายวรา จักขุชีวินนิมิต
 หน่วยงานสนับสนุน สร้างเสริมสันติสุข การบริหารงานภาครัฐ
 รายละเอียดของผลิตภัณฑ์, ระบบช่วยจัดกลุ่มจุดส่งสินค้า และจัดเส้นทางขนส่ง
 อัตโนมัติ

ความสามารถในการช่วยแก้ปัญหาจังหวัดชายแดนภาคใต้
 ช่วยเพิ่มประสิทธิภาพในการออกตรวจพื้นที่ของเจ้าหน้าที่ การนำไปติดตั้งเพื่อการ
 ติดตามยานพาหนะ สิ่งของหรือแม้แต่การติดตามตัวบุคคล รวมถึงการนำส่งปัจจัยต่างๆ ให้แก่
 เจ้าหน้าที่หรือประชาชนตามพื้นที่ต่างๆ ให้ครอบคลุมและมีประสิทธิภาพมากยิ่งขึ้น จากทรัพยากร
 ที่มีอยู่อย่างจำกัดในพื้นที่

แผนภาพที่ ๔ - ๒ แสดงตัวอย่างผลิตภัณฑ์ varp

WHAT IS VaRP



๓. ชื่อผลิตภัณฑ์ Course Square พัฒนาโดย นายณัฐพล วัชรศิริสุข

nttpn.w@gmail.com

หมวดงานสนับสนุน: ด้านสันติสุข การศึกษา การแพทย์ การสร้างงาน

รายละเอียดของผลิตภัณฑ์ Course Square เป็นระบบ Online Course Marketplace Platform ที่จะเป็นศูนย์รวมการเรียนรู้ออนไลน์ (Hub of Learning) สำหรับคนไทย จะช่วยให้การสร้างสถาบันออนไลน์ของตัวเองและการเรียนรู้ของผู้เรียนเป็นเรื่องที่ง่ายยิ่งขึ้น

ความสามารถในการช่วยแก้ปัญหาจังหวัดชายแดนภาคใต้

๑. โรงเรียนใน ๓ จังหวัดชายแดนภาคใต้ สามารถสร้างสถาบันออนไลน์ของตัวเองขึ้นมาได้อย่างรวดเร็ว โดยที่ไม่ต้องมีความรู้ทางด้าน IT ใดๆ และไม่ต้องดูแลรักษาด้วยตัวเอง เพราะทาง Course Square สามารถดูแลให้ทั้งหมด

๒. ทางโรงเรียนใน ๓ จังหวัดชายแดนภาคใต้ สามารถซื้อ Course เรียน ที่อาจารย์ท่านอื่น ได้สอนไว้อยู่แล้ว เพื่อให้นักเรียนเรียนออนไลน์อยู่ที่บ้านได้ เป็นการให้ความรู้เสริมแก่นักเรียนในช่วงเวลาปกติ และช่วยให้นักเรียนมีการเรียนที่ต่อเนื่องในช่วงสถานการณ์ที่ไม่สงบ ส่งผลให้นักเรียนมีการเรียนรู้อยู่ตลอดเวลา

๓. ทางภาครัฐสามารถตั้งหน่วยงานขึ้นมา หรือใช้หน่วยงานที่มีอยู่แล้ว เพื่อสร้างสถาบันกลางขึ้นมา และจัดทำ Course On-Line ต่างๆ ที่เป็นมาตรฐาน และให้นักเรียนใน ๓ จังหวัดชายแดนภาคใต้ เข้าลงทะเบียนเรียนใน Course ต่างๆ ที่ได้จัดทำขึ้น ทำให้นักเรียนสามารถเรียนรู้ได้ทั้งในเวลาปกติ และในช่วงเวลาที่ไม่สงบ

แผนภาพที่ ๔ – ๓ แสดงตัวอย่างผลิตภัณฑ์ Course Square



๔. ชื่อผลิตภัณฑ์ iFaceTech พัฒนาโดย ดร.พิพัฒน์ สุขวัฒนา evonergy@gmail.com
 หมวดงานสนับสนุนด้านป้องกัน ปราบปราม, ด้านความมั่นคง

รายละเอียดของผลิตภัณฑ์. ภัยการก่อการร้ายในปัจจุบันได้คุกคามและก่อให้เกิดผลเสียหายในประเทศต่างๆเกือบจะทั่วโลกการเฝ้าระวังบุคคลที่ต้องสงสัยซึ่งเป็นอันตรายต่อประเทศชาติจึงเป็นเรื่องที่สำคัญมากระบบที่ใช้ในการเฝ้าระวังภัยโดยส่วนใหญ่จะใช้คนในการจดจำคนร้ายและคอยสังเกตว่ามีบุคคลเหล่านั้นผ่านเข้าออกประเทศหรือไม่หรือใช้การตรวจสอบจากหนังสือเดินทางเมื่อมีการเดินทางเข้าออกประเทศในการตรวจสอบด้วยหนังสือเดินทางสามารถตรวจสอบได้จากชื่อและรายละเอียดส่วนตัวของผู้ถือหนังสือเดินทาง ซึ่งเป็นการยากที่จะตรวจหาคนร้ายได้ทั้งหมดเนื่องจากหนังสือเดินทางสามารถปลอมแปลงได้ซึ่งทำให้ไม่สามารถตรวจจับคนร้ายได้ทั้งหมดนอกจากนั้นหน่วยสืบสวนพิเศษอาจได้ภาพใบหน้าของบุคคลที่ต้องสงสัยและต้องการทราบว่าบุคคลนั้นเป็นใครก็สามารถทำได้โดยใช้ระบบรู้จำภาพใบหน้าเพื่อใช้ในการระบุตัวบุคคลทำให้การสืบสวนสอบสวนเป็นได้สะดวก และรวดเร็วมากขึ้นการตรวจสอบบุคคลที่เป็นภัยต่อประเทศต้องมีการตรวจสอบจากข้อมูลทางกายภาพของคนเท่านั้นซึ่งเป็นข้อมูลทางวิทยาศาสตร์ จึงจะสามารถทำได้อย่างแม่นยำและน่าเชื่อถือข้อมูลเหล่านั้นได้แก่ ภาพใบหน้าลายนิ้วมือ ม่านตา เสียง โครงสร้างมือ และ DNA เป็นต้น ข้อมูลบางอย่างไม่สามารถตรวจสอบได้ทันที เช่น DNA ซึ่งต้องใช้เวลาในการตรวจสอบในห้องปฏิบัติการและมีค่าใช้จ่ายมากแต่มีความแม่นยำสูงและไม่สามารถปลอมแปลงได้ ข้อมูลทางกายภาพที่

ความสามารถในการช่วยแก้ปัญหาจังหวัดชายแดนภาคใต้ (มีได้มากกว่า ๕ ข้อ)

๑. ส่งเสริมทักษะนำระบบรู้จำภาพใบหน้ามาช่วยในงานสอบสวนติดตามคนร้าย

๒. นำระบบรู้จำภาพใบหน้ามาเสริมงานทางด้านความมั่นคง โดยเชื่อมต่อกับระบบ

กล้องวงจรปิด

๕. ชื่อผลิตภัณฑ์ iris recognition **พัฒนาโดย** ดร.พิพัฒน์ สุขวัฒนา

evonergy@gmail.com

หมวดงานสนับสนุน ด้านป้องกัน ปราบปราม, ด้านความมั่นคง

รายละเอียดของผลิตภัณฑ์ เป็นระบบรู้จำม่านตาที่ให้ความแม่นยำสูง สามารถใช้ในการระบุตัวตนได้สามารถทำงานได้โดยไม่ต้องมีการสัมผัสตัวเครื่องออกแบบและพัฒนาโดยนักวิจัยคนไทย

ความสามารถในการช่วยแก้ปัญหาจังหวัดชายแดนภาคใต้

สามารถนำมาใช้ในการระบุตัวตน ช่วยในงานสอบสวน สืบสวน ทำให้เจ้าหน้าที่สามารถดำเนินการสอบสวนหาผู้กระทำความผิดได้อย่างแม่นยำ

แผนภาพที่ ๔ – ๔ แสดงตัวอย่าง iFaceTech

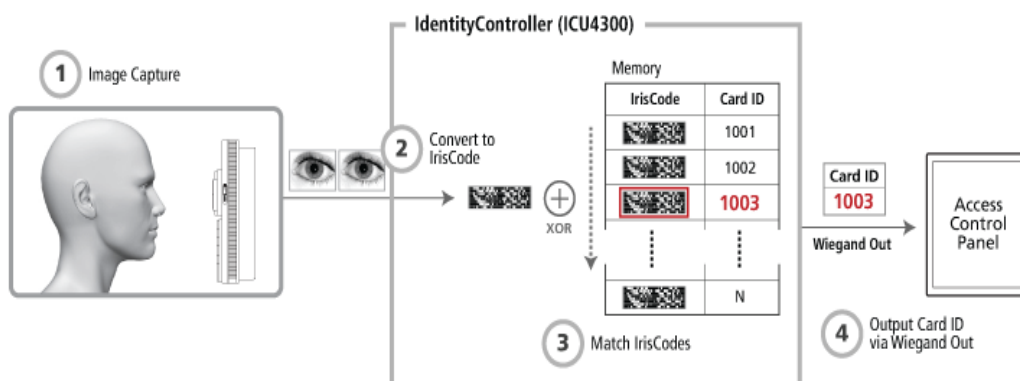

๖. ชื่อผลิตภัณฑ์ | Lert U พัฒนาโดย นายกิตติพันธ์ อรุณพันธ์

kittinan@anywheretogo.com

หมวดงานสนับสนุนด้านป้องกันปราบปราม, ด้านสันติสุข การศึกษา การแพทย์ การสร้างงาน, ด้านความมั่นคง

รายละเอียดของผลิตภัณฑ์. ในเมื่อโลกความจริงไม่มี Super Hero มีแต่มนุษย์โลก และเทคโนโลยีเราจึงต้องอาศัยเทคโนโลยีมาสร้างเครื่องมือที่สามารถคุ้มกันและป้องกันคอยดูแลมนุษย์ด้วยกันเองอุปกรณ์หรือเครื่องมือที่มนุษย์เกือบทุกคนต้องพกพาไว้เพื่อการติดต่อสื่อสารคือ โทรศัพท์มือถือซึ่งปัจจุบันและในอนาคตอันใกล้เกือบจะทุกเครื่องเป็น Smart Phone และมี GPS เป็น function พื้นฐานGPS สามารถบอก location ของผู้ที่ถืออยู่ให้คนอื่น ๆทราบผ่านระบบเครือข่ายโทรศัพท์มือถือ Social Network คือเครือข่ายและความสัมพันธ์ในโลก Cyber ที่สามารถส่งและรับข้อมูลข้ามโลกได้ในทันที ilert u เป็นระบบที่สร้างขึ้นมาเพื่อให้ผู้ที่ถือ Smart Phone สามารถส่ง Location ไปให้กับคนใน social network และหน่วยงานช่วยเหลือฉุกเฉินของภาครัฐและเอกชนคอยเป็นผู้คุ้มกันและป้องกันคอยดูแล และเมื่อเกิดเหตุภัยอันตรายจะสามารถแจ้งเหตุไปยังทุกคนในทันทีระบบการช่วยเหลือจะได้รับการแจ้งและจะสามารถเข้ามาให้ความช่วยเหลือได้ทันการ

ความสามารถในการช่วยแก้ปัญหาจังหวัดชายแดนภาคใต้

๑. แจ้งเตือนภัยเมื่อพบเหตุการณ์น่าสงสัยในทันทีแบบ On-Line

๒. สามารถร้องขอความช่วยเหลือผ่านไปยัง Social Network เช่น Face book, Twister ให้เพื่อนของคุณทราบได้อีกด้วย โดยสามารถระบุข้อความ และภาพถ่ายรวมถึงตำแหน่งจุดเกิดเหตุผ่านเทคโนโลยี Location Base Services

แผนภาพที่ ๔ – ๕ แสดงตัวอย่าง I Lert U



๗. ชื่อผลิตภัณฑ์ LBIS พัฒนาโดย บริษัท Ecart Studio จำกัด

หมวดงานสนับสนุนด้านป้องกันปราบปราม, ด้านความมั่นคง

รายละเอียดของผลิตภัณฑ์. เป็นเครื่องมือในการบริหารจัดการข้อมูลบนระบบแผนที่ออนไลน์เพื่อช่วยสนับสนุนการวางแผนกลยุทธ์ และการตัดสินใจของผู้บริหารระดับสูงได้อย่างมีประสิทธิภาพสูงสุด โดยสามารถวิเคราะห์ข้อมูล นำเสนอภาพรวมของข้อมูลและรายละเอียดของแต่ละจุดข้อมูลได้อย่างถูกต้องและแม่นยำ นอกจากนี้ระบบ LBIS สามารถรองรับการทำงานบนระบบ Cloud ซึ่งช่วยให้สามารถขยายธุรกิจสู่ Global Network ได้อย่างมีประสิทธิภาพ สำหรับ

องค์กรขนาดใหญ่ที่มีข้อมูลมากและกระจายอยู่บนหลายระบบ LBIS จะสามารถรวบรวมข้อมูลต่างๆเพื่อใช้วิเคราะห์ร่วมกันได้โดยง่าย ถือเป็นระบบที่ต่อยอดโดยไม่ต้องยกเลิกระบบเก่าหรือเปลี่ยนแปลงการปฏิบัติงานของพนักงาน

ความสามารถในการช่วยแก้ปัญหาจังหวัดชายแดนภาคใต้

๑. สนับสนุนการวางแผนกลยุทธ์และการตัดสินใจของผู้บริหารระดับสูงได้อย่างมีประสิทธิภาพและทันต่อเหตุการณ์

๒. Real-time Data Analysis and Report: สามารถแสดงรายงานข้อมูลแบบ Real-time ตามขอบเขตที่ต้องการ ในรูปแบบที่หลากหลายไม่ว่าจะเป็นรูปแบบกราฟหรือ Excel

๓. นำการชี้จุดสำคัญต่างๆ หรือการเฝ้าระวังในแต่ละจุดสำคัญที่เป็นยุทธศาสตร์

๔. เช็คจับจุดระบบกล้องวงจรปิดในแต่ละตำแหน่งที่มีการติดตั้ง เพื่อให้จับภาพในแต่ละจุดที่เกิดเหตุอย่างต่อเนื่อง

แผนภาพที่ ๔ – ๖ แสดงตัวอย่างระบบ LBIS



การกำหนดนโยบายการใช้งาน

การกำหนดนโยบายการใช้งานด้านเทคโนโลยีสารสนเทศและการสื่อสารเป็นเรื่องสำคัญของประเทศ เนื่องมาจากการสื่อสารและโทรคมนาคมในปัจจุบันนั้นมีการขยายตัวอย่างรวดเร็วมาก และยากต่อการควบคุมดูแล ประกอบกับกฎหมายในเรื่องของข่าวสารข้อมูลยังมีช่องว่างอยู่มาก การเผยแพร่และกระจายข่าวสารที่รวดเร็วมีทั้งประโยชน์และโทษในคราวเดียวกัน

การกำหนดแนวทางการใช้งานของแต่ละภาคส่วนต่อกระบวนการได้มาหรือใช้ไปของข้อมูลนั้นจะต้องได้รับการยินยอมเห็นชอบตามนโยบายที่จะกำหนดขึ้นเสียก่อน การใช้งานก็ควรที่จะมีการขอใช้งานโดยมีหลักฐานการขอใช้งานตามแผนงานเท่านั้น

การวางแผนโครงสร้างหน่วยงานรับผิดชอบ

แผนภาพที่ ๔ – ๑ แสดงโครงสร้างหน่วยรับผิดชอบ

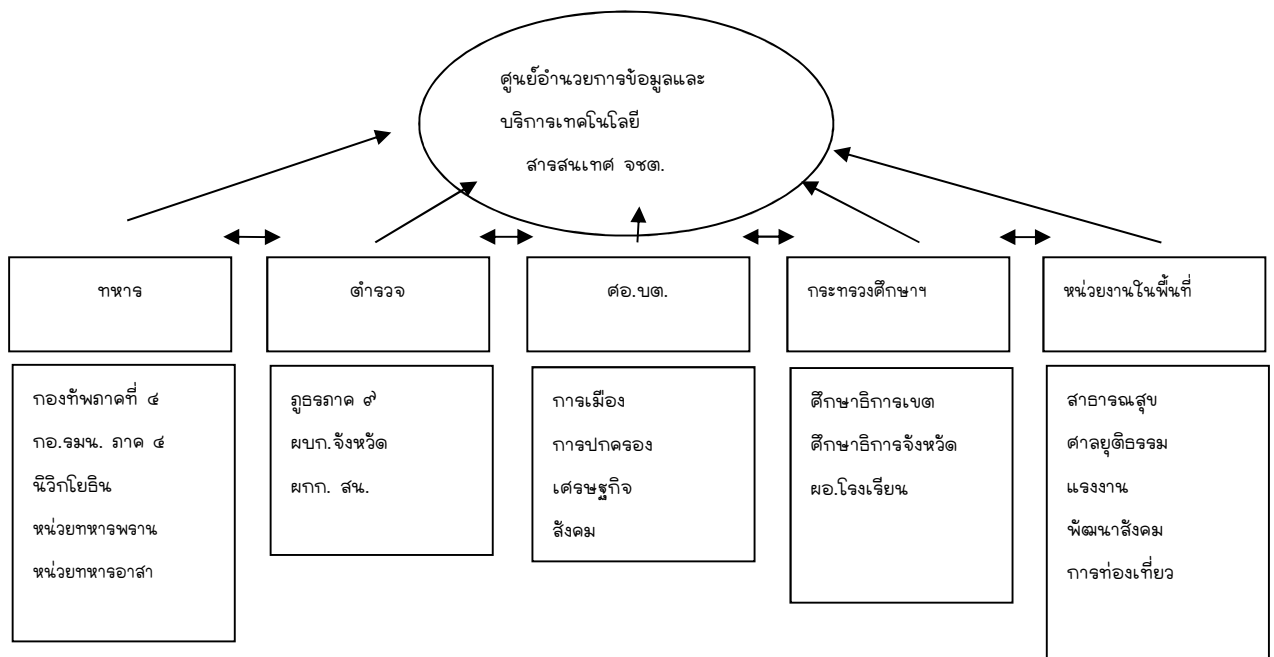

การจัดตั้งหน่วยงานกลางที่ทำหน้าที่ให้บริการข้อมูล เชื่อมโยงข้อมูลต่างๆ ทั้งที่เป็นความลับและไม่เป็นความลับในลักษณะของการให้บริการแบบการประมวลผลกลุ่มเมฆ (Cloud Computing) ที่จะจัดตั้งขึ้นใหม่นั้น ควรจะอยู่กับสำนักนายกรัฐมนตรี เป็นหน่วยงานพิเศษที่ต้องการมีส่วนร่วมจากทุกภาคส่วน เป็นองค์กรอิสระที่อยู่ภายใต้การกำกับดูแลของนายกรัฐมนตรี ทำหน้าที่ดังต่อไปนี้

๑. ประสานงานทุกด้านกับทุกหน่วยงานในเรื่องที่เกี่ยวข้องกับเทคโนโลยีสารสนเทศ เพื่อการแก้ปัญหาจังหวัดชายแดนภาคใต้
๒. ออกแบบ ส่งเสริมความคิดสร้างสรรค์การใช้เทคโนโลยีและการสื่อสารรวมทั้งให้คำปรึกษา
๓. เป็นศูนย์รวมทางเทคโนโลยีเพื่อการแก้ปัญหาจังหวัดชายแดนภาคใต้โดยเฉพาะ

๔. มีนักวิชาการและที่ปรึกษาช่วยทำแผนแม่บทและแผนปฏิบัติการในแต่ละด้านให้ครบถ้วน

๕. กำหนดเป้าหมาย วัตถุประสงค์ ระยะเวลาดำเนินการและตัวชี้วัด

๖. นำเสนอคณะรัฐมนตรีเพื่อพิจารณาและขอความร่วมมือจากทุกภาคส่วนที่เกี่ยวข้อง

๗. มีหน่วยงานประสานกับต่างประเทศเพื่อขอความช่วยเหลือในเรื่องขององค์ความรู้และเทคโนโลยี

๘. นำเสนอกฎหมายที่จำเป็นต่อการควบคุมการใช้ข้อมูลและคลื่นความถี่ของการสื่อสาร

ปัญหา ความเสี่ยงและอุปสรรค

๑. เทคโนโลยีและความเหมาะสม

การนำเทคโนโลยีไปใช้ในพื้นที่นั้นจะต้องเลือกเทคโนโลยีให้มีความเหมาะสม มีเครือข่ายเชื่อมโยงตอบสนองความต้องการได้อย่างเป็นรูปธรรมและจำเป็นที่จะต้องควบคุมการใช้งานให้เป็นไปในทางที่ก่อเกิดประโยชน์กับสังคมโดยรวม ไม่ทำให้เกิดความเข้าใจผิดและถูกต่อต้านจากประชาชนในพื้นที่ ผู้ที่จะดำเนินการศึกษาต่อในเชิงลึกถึงการดำเนินการที่ถูกต้องและเหมาะสมควรเป็นคนในพื้นที่ที่เข้าใจขนบธรรมเนียมประเพณีและปัญหาของชาติเป็นอย่างดี

๒. การคุกคามสิทธิ

การใช้เทคโนโลยีสารสนเทศและการสื่อสารในพื้นที่จะต้องมีการแจ้งให้ประชาชนทราบถึงวัตถุประสงค์อย่างทั่วถึงและจะต้องไม่เป็นการจำกัดสิทธิของประชาชนที่พึงได้และปฏิบัติอยู่แล้ว การเข้าถึงข้อมูลส่วนบุคคลจะต้องเป็นไปตามตัวบทกฎหมาย ไม่ดำเนินการใดๆที่ไม่มีแบบแผนที่ได้รับความเห็นชอบจากหน่วยงานความมั่นคงและความเห็นของประชาชนร่วมกัน

๓. ความไม่เท่าเทียมกันในสังคม

อุปกรณ์ทางเทคโนโลยีนั้นมีราคาแพง ประชาชนในพื้นที่อาจจะไม่มีกำลังซื้อ ทางรัฐบาลควรที่จะพิจารณาถึงความเหมาะสมที่จะให้ความช่วยเหลือและสนับสนุน อย่างเช่นกรณีการแจกอุปกรณ์เพื่อการเรียนการสอนก็น่าจะพิจารณาตามความเหมาะสมเพื่อช่วยพัฒนายกระดับการศึกษาในจังหวัดชายแดนภาคใต้ให้เท่าเทียมกับในส่วนกลางให้มากขึ้น ความเสมอภาคในการทำงานต้องไม่แบ่งแยกฝ่าย หมู่หรือเหล่า จะต้องเปิดโอกาสให้เท่าเทียมกันในทุกกรณี การใช้เทคโนโลยีสารสนเทศในพื้นที่จังหวัดชายแดนภาคใต้อาจจะมีความที่ถูกลงกว่าในเมืองใหญ่ เพราะหาก

เน้นการพัฒนาโอกาสของประชาชนให้ทำมาหากิน มีรายได้เลี้ยงตนเองได้เป็นอย่างดีแล้วก็จะสามารถทำให้ปัญหาความไม่สงบลดน้อยลงได้บ้าง

๔. ความร่วมมือจากทุกภาคส่วน

การบูรณาการทางความคิดและการปฏิบัติเป็นเรื่องที่สำคัญ ความเสี่ยงของทุกเรื่องในโลกนี้อยู่ที่ความไม่เป็นอันหนึ่งอันเดียวกัน หน่วยงานของรัฐจะต้องเป็นผู้นำ ไม่ว่าจะด้านเศรษฐกิจ สังคม การศึกษาหรือความมั่นคงก็ตาม ผู้ศึกษามีความเห็นว่าการร่วมมือกันจะก่อให้เกิดพลังขับเคลื่อนที่สำคัญ แต่การให้ความร่วมมือกันจะต้องกระทำโดยสุจริตและเป็นไปตามกฎหมาย การแก้ปัญหาจังหวัดชายแดนภาคใต้ที่ผ่านมามีความล้มเหลวจะประสบความสำเร็จก็ด้วยสาเหตุใหญ่อย่างหนึ่งคือเรื่องการบูรณาการและการให้ความร่วมมือ สำหรับเทคโนโลยีสารสนเทศนั้นสามารถเป็นตัวผลักดันหลักในอนาคตที่จะทำให้เกิดการประสานงานกันทั้งในเรื่องการทำงานและข้อมูล

๕. งบประมาณที่ไม่ต่อเนื่อง

รัฐควรที่จะให้ความสนใจในเรื่องการพัฒนาเทคโนโลยีสารสนเทศให้มากขึ้น และจะต้องลงทุนอย่างต่อเนื่อง มีการกำหนดเป้าหมายที่ชัดเจน มีตัวชี้วัดกำกับให้เป็นไปตามเป้าหมาย หากงบประมาณไม่ต่อเนื่องก็เป็นเรื่องที่มีความเสี่ยงสูงต่อการล้มเหลวของการดำเนินงานเพื่อให้บรรลุวัตถุประสงค์ที่แท้จริง การแก้ปัญหาที่ผ่านมามีงบประมาณส่วนใหญ่ใช้ในการเริ่มต้นโครงการเท่านั้นและเมื่อดำเนินการติดตั้งระบบหรือจัดซื้อเสร็จสิ้นก็ไม่มีการบำรุงรักษาอย่างต่อเนื่องหรือแม้แต่การขยายผลเพิ่มเติมก็มักจะกระทำได้ยาก

๖. การทำงานและการประสานงานจากหน่วยงานต่างกระทรวง

เพื่อให้มีความเสี่ยงที่น้อยลง ผู้ศึกษาได้รับฟังข้อคิดเห็นจากผู้ที่มีประสบการณ์และนำมาเสนอในงานวิจัยในครั้งนี้ว่า การที่จะทำงานให้เกิดผลสัมฤทธิ์ที่ดีนั้นจะต้องปรับปรุงแก้ไขการทำงานเสียใหม่ โดยให้หน่วยงานต่างๆ ได้มีเวทีเสวนาถึงการประสานงานตามเป้าหมายให้มากขึ้น การกำหนดรูปแบบของการประสานงานและการแบ่งงานที่ชัดเจน จะสามารถปรับระยะเวลาการทำงานให้สั้นลงและใช้งบประมาณน้อยลง แน่ใจว่าการนำเทคโนโลยีสารสนเทศและการสื่อสารไปใช้ จะก่อให้เกิดประโยชน์อย่างสูงสุดในการประสานงานกันระหว่างหน่วยงานของรัฐ

สรุป

ผู้ศึกษาได้เสนอแนวทางการใช้เทคโนโลยีสารสนเทศและการสื่อสาร รวมถึงการใช้ข้อมูลและการผลักดันให้เกิดนวัตกรรมทางความคิดสร้างสรรค์ด้วยการพัฒนาเทคโนโลยีและซอฟต์แวร์ในบพท.นี้ไว้โดยสังเขป หากแต่การพัฒนาในการดำเนินการและการบูรณาการในแต่ละด้าน

นั่น จำเป็นที่จะต้องลงรายละเอียดในแต่ละเรื่องอีกมาก ทั้งนี้เนื่องจากผู้ศึกษาไม่สามารถที่จะรวบรวมความต้องการและความคิดเห็นต่างๆมาจัดทำเป็นแผนแม่บทที่ไม่เป็นทางการได้ด้วยตัวอย่างเช่น การใช้เทคโนโลยีเพื่อการศึกษา ผู้ศึกษาจะต้องมีเวลาและงบประมาณในการศึกษามากกว่านี้ เพราะหลักการและกระบวนการทางการศึกษาของประเทศยังไม่ได้แบ่งแยกเขตพื้นที่การศึกษาในเรื่องของการวัดคุณภาพทางการศึกษาเป็นต้น

บทที่ ๕

สรุปและข้อเสนอแนะ

สรุป

การแก้ปัญหาจังหวัดชายแดนภาคใต้ด้วยการนำเทคโนโลยีสารสนเทศและการสื่อสารไปใช้เพื่อช่วยพัฒนาประสิทธิภาพของการแก้ไขปัญหา นั้น เห็นได้ว่าเป็นรูปธรรมที่ชัดเจนว่าสามารถแก้ปัญหาได้อย่างแท้จริง มีผลดีมากกว่าผลเสียและสามารถควบคุมสถานการณ์ต่าง ๆ ได้

จากการดำเนินการการวิจัยโดยการเก็บข้อมูลจากหลายฝ่ายที่อยู่ในพื้นที่ทำให้ได้ทราบถึงปัญหาและสถานะในปัจจุบันของการใช้งานระบบเทคโนโลยีสารสนเทศและการสื่อสารของหน่วยงานต่าง ๆ ในพื้นที่จังหวัดชายแดนภาคใต้และทราบว่าระบบต่างๆที่มีอยู่นั้นเป็นดังนี้

๑. การมีข้อมูลที่จำกัดด้านการใช้เทคโนโลยีสารสนเทศทำให้เกิดการจัดซื้อจัดจ้างที่ไม่สามารถตอบสนองความต้องการได้อย่างแท้จริง

๒. การใช้งบประมาณการลงทุนที่ผ่านมาไม่คุ้มค่า

๓. ไม่มีการบูรณาการระบบที่จัดซื้อจัดจ้างเข้าด้วยกัน

๔. ความไม่ต่อเนื่องของระบบที่จัดซื้อเนื่องจากไม่ได้มีการวางแผนอย่างต่อเนื่อง

๕. ไม่สามารถที่จะวางแผนเชิงยุทธศาสตร์ว่าด้วยการใช้เทคโนโลยีสารสนเทศและการสื่อสารเพื่อการพัฒนาการแก้ปัญหาได้

๖. ได้รับข้อมูลเชิงลึกถึงแนวทางการแก้ปัญหาที่แท้จริงเพื่อให้เกิดการแก้ปัญหาได้ตรงจุด ไม่ซ้ำซ้อนในการเก็บข้อมูล

๗. ได้รับข้อมูลด้านเทคโนโลยีสมัยใหม่ที่อาจจะสามารถส่งผลทำให้เหตุการณ์ความรุนแรงลดน้อยลง และสามารถที่จะมีส่วนร่วมสร้างความเป็นอยู่ของประชาชนให้ดีขึ้นและมีความสุขมากขึ้น

๘. ผลการวิจัยสามารถนำไปใช้ในการทำยุทธศาสตร์ชาติของคณะนักศึกษาวปอ. ๒๕๕๖ ต่อไปได้หากที่ประชุมมีมติเห็นสมควรและเหมาะสม

ด้วยเหตุผลที่กล่าวมาทั้งหมดข้างต้น สามารถที่จะสรุปได้ว่างานวิจัยฉบับนี้สามารถที่จะตอบคำถามเพื่อการแก้ปัญหาในพื้นที่ได้หลายกรณี แต่ด้วยข้อจำกัดหลายประการทำให้งานวิจัยฉบับนี้ยังขาดความสมบูรณ์ในรายละเอียดเชิงลึกซึ่งสามารถที่จะนำไปศึกษาเพิ่มเติมต่อยอดได้

ข้อเสนอแนะ

ข้อเสนอแนะในการเพิ่มประสิทธิภาพการแก้ปัญหา

จากการวิจัยเรื่องการใช้เทคโนโลยีสารสนเทศและการสื่อสารเพื่อการแก้ปัญหาจังหวัดชายแดนภาคใต้ในครั้งนี้ ผู้วิจัยได้ทำการศึกษา วิเคราะห์ประเด็นต่างๆรวมถึงการรับฟังความคิดเห็นทั้งจากคนในพื้นที่และนอกพื้นที่ รวมถึงผู้ประกอบการซอฟต์แวร์และเทคโนโลยีสารสนเทศให้ช่วยกันนำเสนอแนวทางในการแก้ไขและเพิ่มประสิทธิภาพ โดยแบ่งเป็นประเด็นสำคัญๆได้ดังต่อไปนี้

๑. เสนอให้จัดทำแผนแม่บทเรื่อง “การใช้เทคโนโลยีสารสนเทศเพื่อการแก้ปัญหาจังหวัดชายแดนภาคใต้” โดยให้ตั้งคณะกรรมการกลางขึ้นมาเพื่อการจัดทำแผนแม่บทในครั้งนี้โดยให้มีการแต่งตั้งคณะกรรมการเฉพาะ ๒ คณะคือ

๑.๑ คณะอนุกรรมการจัดทำแผนแม่บทการใช้เทคโนโลยีสารสนเทศเพื่อการป้องกันและปราบปรามอาชญากรรมและความรุนแรงในพื้นที่จังหวัดชายแดนภาคใต้

๑.๒ คณะอนุกรรมการจัดทำแผนแม่บทการใช้เทคโนโลยีสารสนเทศเพื่อการพัฒนาสังคมและการสร้างสันติสุขในพื้นที่จังหวัดชายแดนภาคใต้

๒. เสนอให้มีการจัดตั้งคณะกรรมการประเมินผลและติดตามผลการดำเนินการตามแผนแม่บทที่ได้จัดทำขึ้น

๓. เสนอให้มีหน่วยงานกลางเพื่อรวบรวมข้อเสนอของผู้ประกอบการเทคโนโลยีสารสนเทศและการสื่อสารทั้งในและนอกประเทศที่จะเข้ามามีส่วนร่วมนำเสนอแนวคิดและวิธีการการใช้เทคโนโลยีเพื่อการแก้ปัญหา

๔. เสนอให้มีหน่วยงานกลางในการจัดซื้อจัดจ้างระบบเทคโนโลยีสารสนเทศทุกระบบจากคำขอของทุกหน่วยงานสำหรับจังหวัดชายแดนภาคใต้โดยเฉพาะ ทั้งนี้เพื่อให้เป็นไปตามกรอบของแผนและการบูรณาการตามโครงสร้างของระบบที่ได้มีการศึกษาอย่างรอบคอบแล้ว

๕. เสนอให้มีการฝึกอบรมผู้ปฏิบัติงานให้มีความเชี่ยวชาญมากขึ้นในการใช้ระบบเทคโนโลยีสารสนเทศและการสื่อสาร

๖. เสนอให้มีการเชื่อมโยงข้อมูลข่าวสารและการประชาสัมพันธ์ให้ทั่วถึงกับประชาชนในพื้นที่เพื่อให้เกิดความเข้าใจที่ตรงกันและนำไปสู่ความร่วมมือในพื้นที่

๗. เสนอให้มีการจัดตั้งศูนย์ข้อมูลกลาง (Data Warehouse) กำหนดเป้าหมายที่ชัดเจนว่าภายในระยะเวลาไม่เกิน ๓ ปีทุกหน่วยงานจะต้องบูรณาการข้อมูลได้เป็นอันหนึ่งอันเดียวกัน

๘. เสนอให้ทุกหน่วยงานของรัฐที่มีสำนักงานอยู่ในพื้นที่จังหวัดชายแดนภาคใต้จะต้องนำเสนอแผนการใช้เทคโนโลยีสารสนเทศของหน่วยงานตนเองมายังสำนักงานที่ทำหน้าที่รวบรวมแนวคิดและวิธีการแก้ไขปัญหาตามข้อ ๓

ผู้ศึกษาขอขอบคุณวิทยาลัยป้องกันราชอาณาจักร สถาบันวิชาการป้องกันประเทศ กองบัญชาการกองทัพไทย ที่ได้ให้โอกาสผู้ศึกษาเข้ารับการศึกษานี้ ขอขอบคุณคณะอาจารย์ทุกท่านที่ให้คำแนะนำ ให้กำลังใจผู้ศึกษาจนสามารถที่จะดำเนินการได้สำเร็จตามเป้าหมาย และหวังเป็นอย่างยิ่งว่างานวิจัยฉบับนี้จะเป็นประโยชน์กับการพัฒนาประเทศ การป้องกันเหตุร้าย และความรุนแรง สามารถรักษาชีวิตประชาชนได้ไม่มากนักน้อย และจะเป็นพื้นฐานแนวทางในการศึกษาในเรื่องที่เกี่ยวข้องในโอกาสต่อ ๆ ไป

บรรณานุกรม

- “การเมือง: ทิศนะวิจารณ์ บนความเคลื่อนไหว กรือเซะ-ตากใบ เกี่ยวอะไรด้วย”กรุงเทพฯธุรกิจออนไลน์(ออนไลน์).เข้าถึงจาก:
<http://www.bangkokbiznews.com/home/detail/politics/opinion/movement/20131105/540742.html>,๕ พฤศจิกายน ๒๕๕๖
- จรัมพร โห้ถ้อยของ ปราโมทย์ ประสาทกุล และกาญจนา เทียนฉาย.“ความสุขของประชากรชนบทใน ๓ จังหวัดชายแดนภาคใต้”.เอกสารสมาคมนักประชากรไทย.มปป.
- ชาญวิทย์ กระทบทรวงปลัดกระทรวงสาธารณสุข นักศึกษาหลักสูตรการป้องกันราชอาณาจักร รุ่นที่ ๕๖.สัมภาษณ์.มีนาคม.๒๕๕๖
- ตำรวจแห่งชาติ,สำนักงาน.แผนปฏิบัติการประจำปีงบประมาณ ๒๕๕๗.
- ทดสอบทางการศึกษา (องค์การมหาชน,สถาบัน).“วิกฤตการศึกษาไทย ชี้ด้วย O-Net, I-Net, V-Net, U-Net, N-Net, GAT และ PAT”. –พฤศจิกายน,๒๕๕๓.
- “ทฤษฎีเทคโนโลยีสารสนเทศ มีอยู่สองทฤษฎี ที่จะนำมาใช้ในการดำเนินการวิจัยซึ่งมีตัวแบบทางความคิด (conceptual model) ใน : เทคโนโลยีสารสนเทศคุณภาพ : ประชญา สาระ และ วิทยานิพนธ์”,เทคโนโลยีสารสนเทศชั้นสูง.ฉบับที่ ๘ เดือนตุลาคม ๒๕๔๘
- ชเนศ อภรณ์สุวรรณ.“ความเป็นมาของทฤษฎีแบ่งแยกดินแดนในภาคใต้ไทย”.(ออนไลน์).
เข้าถึงได้จาก: <http://www.southwatch.org/books.php?id=6> ,ปี๒๕๔๕
- นักศึกษาหลักสูตรเสริมสร้างสังคมสันติสุข รุ่นที่ ๑ รายงานปัญหาความไม่สงบในจังหวัดชายแดนภาคใต้บทวิเคราะห์และแนวทางการแก้ปัญหาเชิงรุกที่ยั่งยืนด้วยสันติวิธี (ออนไลน์)
เข้าถึงจาก :
http://www.kpi.ac.th/kpith/index.php?option=com_content&task=view&id=795,
ปี ๒๕๕๒.<http://www.southwatch.org/books.php?id=6> ,ปี๒๕๔๕
- ผ่องศรี วาณิชย์สุภวงศ์. “ รายงานการวิเคราะห์เจาะลึกการประเมินคุณภาพการศึกษารอบที่สอง”.
(ออนไลน์).เข้าถึงได้จาก.
<http://re-ed.onecapps.org/BookDetail.aspx?ResearchID=1801045>,ปีที่ค้น ๒๕๔๕-๒๕๕๓.
- พิทักษ์ ก่อเกียรติพิทักษ์ นายกเทศมนตรีเมืองปัตตานี.สัมภาษณ์.มีนาคม ๒๕๕๗.

ฤทธิ อินทรารุช, พันเอก. “ปีแห่งการเตรียมความพร้อมกองทัพออกไปสู่ออนาคต”.

(ออนไลน์).เข้าถึงได้จาก : <http://www.km.rta.mi.th/newkm/index.php/menu-km6/7-towards-the-future>, ปีที่ค้น ๒๕๕๗.

ภัททิรา ทางรัตนสุวรรณ ผู้อำนวยการโรงพยาบาลสมเด็จพระยุพราชสายบุรี จังหวัด

ปัตตานี. สัมภาษณ์. มีนาคม. ๒๕๕๗.

ศูนย์การศึกษาและพัฒนาสันติวิธี มหาวิทยาลัยมหิดล. “ภาษาและการศึกษาในสามจังหวัดชายแดนภาคใต้”. (ออนไลน์).เข้าถึงได้จาก :

http://www.peace.mahidol.ac.th/th/index.php?option=com_content&task=view&id=84&Itemid=155, ปีที่ค้น ๒๕๕๗.

ศึกษาธิการ, กระทรวง. แผนพัฒนาการศึกษาระดับที่สิบเอ็ด. ๒๕๕๕-๒๕๕๘.

สภาพัฒนาเศรษฐกิจและสังคมแห่งชาติ. “ยุทธศาสตร์การพัฒนาจังหวัดชายแดนภาคใต้”.

(ออนไลน์).เข้าถึงได้จาก : region.nesdb.go.th/SESO/research_south/data01.do, ปีที่ค้น ๒๕๕๗.

ประวัติย่อผู้วิจัย

- ชื่อ** นายไตรรัตน์ ฉัตรแก้ว
- การศึกษา** ประถมศึกษา - มัธยมศึกษา วิชาวุฒิชัย รุ่งที่ ๕๐
ปริญญาตรี สาขาคอมพิวเตอร์ธุรกิจ มหาวิทยาลัย อัสสัมชัญ รุ่งที่ ๑๐
ปริญญาโท การจัดการทรัพยากรมนุษย์ วิทยาลัยการจัดการ มหาวิทยาลัยมหิดล รุ่งที่ ๑
ประกาศนียบัตรชั้นสูง สถาบันพระปกเกล้า หลักสูตรเสริมสร้างสังคมสันติสุข รุ่งที่ ๑
ประกาศนียบัตร หลักสูตรการบริหารจัดการบ้านเมืองที่ดี เพื่อการพัฒนาอย่างยั่งยืน
กพร. รุ่งที่ ๑
- ประวัติการทำงาน**
- ปี 2525 – 2534 Education Specialist บริษัท IBM Thailand
- ปี 2534 – 2536 กรรมการผู้จัดการ กลุ่มบริษัท ออกัส 25 จำกัด
- ปี 2536 – 2537 รองกรรมการผู้จัดการใหญ่ ฝ่ายการตลาด บริษัท ดาด้าแมท จำกัด
(มหาชน)
- ปี 2537 – 2539 กรรมการผู้จัดการใหญ่ บริษัท ซิโนบริต (ประเทศไทย) จำกัด
- ปี 2539 – 2545 Director of Education & Research Industry บริษัท Sun Microsystems
Thailand
- ปี 2545 – 2547 Country Manager บริษัท Sybase Thailand
- ปี 2547 – 2554 ประธานเจ้าหน้าที่บริหาร บริษัท SSC Solutions จำกัด
- ปี 2555 – 2557 ผู้อำนวยการสำนักงานส่งเสริมอุตสาหกรรมซอฟต์แวร์แห่งชาติ
(องค์การมหาชน)
- ตำแหน่งปัจจุบัน** - กรรมการผู้ทรงคุณวุฒิ และประธานคณะกรรมการด้านมาตรฐาน
คณะกรรมการธุรกรรมทางอิเล็กทรอนิกส์
- ที่ปรึกษาคณะกรรมการบริหาร ศูนย์เทคโนโลยีอิเล็กทรอนิกส์และคอมพิวเตอร์
แห่งชาติ (NECTEC)
- ตำแหน่งอื่น ๆ ในปัจจุบัน** - อุปนายก สมาคมศิษย์เก่าวิทยาลัยการจัดการ มหาวิทยาลัยมหิดล

สรุปย่อ

ลักษณะวิชา วิทยาศาสตร์และเทคโนโลยี

เรื่อง การใช้เทคโนโลยีสารสนเทศเพื่อการพัฒนาการแก้ปัญหาจังหวัดชายแดนภาคใต้

ผู้วิจัย นายไทรรัตน์ ฉัตรแก้ว หลักสูตร วปอ. รุ่นที่ ๕๖

ตำแหน่ง ผู้อำนวยการสำนักงานส่งเสริมอุตสาหกรรมซอฟต์แวร์แห่งชาติ(องค์การมหาชน)

ความเป็นมาและความสำคัญของปัญหา

ตั้งแต่อดีตที่ยาวนานที่เรื่องราวของปัญหาความไม่สงบในจังหวัดชายแดนภาคใต้ได้เกิดขึ้น โดยที่ความแตกต่างของเหตุการณ์ก็มีความเป็นมาที่แตกต่างกันไปเป็นระยะๆ มีบุคคลหลายกลุ่มหลายฝ่ายเกี่ยวข้องกับเหตุการณ์ที่เกิดขึ้นไม่ว่าจะเป็นกลุ่มแบ่งแยกดินแดน กลุ่มขบวนการกองโจรเพื่อการก่อการร้าย (ข.จ.ก.) กลุ่มอิทธิพลและผลประโยชน์ต่างๆ และไม่ได้หมายความว่าเหตุการณ์ต่าง ๆ นั้นจะเพิ่งเกิดขึ้นจริงๆ มีมากกว่า ๑๐๐ ปีแล้ว แต่ก็เพิ่งจะมีความเข้มข้นมากขึ้นอย่างเห็นเป็นรูปธรรมก็ตั้งแต่เมื่อปี พ.ศ. ๒๕๔๗ หลังจากเกิดเหตุการณ์การโจมตีโจมตีสถานที่ราชการที่นำไปสู่การสังหารหมู่ที่มีสยิดหรือชะเมื่อวันที่ ๒๔ เมษายน ๒๕๔๗ และเหตุการณ์ที่ตากใบเมื่อวันที่ ๒๕ ตุลาคม ๒๕๔๗ เป็นต้นมา ปัญหาการก่อความไม่สงบที่นำเอาเรื่องราวทางวัฒนธรรมและศาสนามาเป็นตัวเชื่อมโยงให้เกิดเหตุการณ์อันน่าสะพรึงกลัวกับประชาชนในพื้นที่ที่กล่าวกันว่าต้องการแบ่งแยกดินแดนให้มีการปกครองเป็นอิสระตามอัตลักษณ์ของคนในพื้นที่รูปาตานีคือสิ่งที่กลุ่มก่อความไม่สงบต้องการ

แต่จากที่ทางคณะนักศึกษาศาสตร์ศึกษาศาสตร์เสริมสร้างสังคมสันติสุขรุ่นที่ ๑ สำนักสันติวิธีและธรรมาภิบาล สถาบันพระปกเกล้าได้ทำการศึกษาไว้เมื่อปี พ.ศ. ๒๕๕๑ นั้น ความไม่สงบในพื้นที่ไม่ได้มีเฉพาะเรื่องความต้องการที่จะแบ่งแยกดินแดนเท่านั้น (ซึ่งมักจะใช้เป็นข้ออ้างอยู่บ่อยครั้ง) แต่มีเรื่องที่เกี่ยวข้องกับการก่อความไม่สงบในพื้นที่อีกมากมายเหตุผล อาทิเช่น ปัญหาทางขนบธรรมเนียมและวัฒนธรรม ปัญหาความเชื่อเรื่องเชื่อชาติที่มีการสอนอย่างผิด ๆ ปัญหาการใช้กฎหมายที่ขัดต่อจารีตประเพณีและการปฏิบัติทางศาสนา ปัญหายาเสพติด ปัญหา

อิทธิพลและผลประโยชน์ ปัญหาการค้าของเถื่อนตามแนวชายแดน โดยเฉพาะน้ำมันเถื่อน ปัญหาความขัดแย้งของชาวมุสลิมนิกายต่างกันระหว่างนิกายสุหนี่กับนิกายชีอะห์ที่มีการสนับสนุนจากนอกพื้นที่หรือต่างประเทศ ปัญหาความต้องการขยายตัวของประชากรชาวมุสลิมที่มีการประกาศไว้ ปัญหาการค้ามนุษย์ของคนที่นี่เข้าเมืองโดยผิดกฎหมาย ปัญหาความต้องการเป็นใหญ่จากกลุ่มคนในพื้นที่กันเอง รวมถึงปัญหาการเมืองท้องถิ่นและการรุกรานความมั่นคงโดยกลุ่มผู้ไม่หวังดีต่อชาติ นอกจากนี้ยังมีการวิจารณ์ไว้ในเว็บไซต์เฟ้าระวังภัยในจังหวัดชายแดนภาคใต้ในเรื่องต่าง ๆ อีกมากมายทำให้เกิดเหตุการณ์ความไม่สงบและปัญหาอย่างต่อเนื่องมาจนปัจจุบัน

เมื่อเหตุการณ์เกิดความรุนแรงขึ้นเป็นลำดับ ก็เป็นเรื่องที่ทำให้รัฐบาลทุกรัฐบาลและหน่วยงานภาครัฐทุกหน่วย โดยเฉพาะหน่วยงานที่เกี่ยวข้องกับความมั่นคงและการปกครอง ไม่ว่าจะเป็นทหาร ตำรวจ มหาดไทย ให้ความสนใจศึกษาหาทางป้องกันและพยายามที่จะระงับเหตุการณ์ แต่จากการที่มีความพยายามกันมาเป็นเวลานานและใช้งบประมาณแผ่นดินไปเป็นจำนวนมากมายมหาศาลก็ยังไม่สามารถแก้ปัญหาดังกล่าว ได้อย่างคุ้มค่าและเป็นรูปธรรมมากนัก นับแต่จะทวีความรุนแรงมากขึ้นเรื่อย ๆ

การใช้เทคโนโลยีสารสนเทศเป็นอีกทางเลือกหนึ่งที่จะทำให้เกิดความเข้าใจในเรื่องต่าง ๆ ได้ดียิ่งขึ้น โดยเฉพาะการเก็บรวบรวมข้อมูลมาวิเคราะห์หาสาเหตุและต้นเหตุของปัญหาในทุกๆด้าน รวมทั้งการพัฒนาระบบต่างๆขึ้นเพื่อที่จะมีส่วนช่วยบรรเทาความรุนแรงและป้องกันการสูญเสียชีวิตทรัพย์สินทั้งของประชาชนและกองกำลังที่อยู่ในพื้นที่ได้ดียิ่งขึ้น รวมถึงการพัฒนาสังคม การศึกษา สภาพแวดล้อมและความเป็นอยู่ของประชาชน ผู้ศึกษาจึงพยายามที่จะศึกษาวิจัยในเรื่องนี้ให้เกิดประโยชน์ในเชิงบูรณาการและการนำไปใช้ประโยชน์อย่างแท้จริงตามหลักการพัฒนาตามแนวพระราชดำริของพระบาทสมเด็จพระเจ้าอยู่หัว ที่ได้พระราชทานพระราชดำรัส “เข้าใจ เข้าถึง พัฒนา” เพื่อเป็นแนวทางในการแก้ปัญหาจังหวัดชายแดนภาคใต้เมื่อ พ.ศ. ๒๕๔๗

วัตถุประสงค์ของการวิจัย

๑. เพื่อศึกษาสภาพปัญหาเกี่ยวกับการใช้เทคโนโลยีสารสนเทศสำหรับการแก้ปัญหาความไม่สงบในพื้นที่จังหวัดชายแดนภาคใต้ที่มีใช้อยู่ในปัจจุบันทั้งในด้านการป้องกัน และปราบปราม

๒. เพื่อศึกษาหาข้อมูลเกี่ยวกับระบบเทคโนโลยีสารสนเทศที่มีอยู่ในปัจจุบันและในอนาคตทั้งในประเทศและต่างประเทศที่จะสามารถนำไปใช้เพื่อส่งเสริมและพัฒนาการแก้ปัญหาความไม่สงบในพื้นที่จังหวัดชายแดนภาคใต้

๓. เพื่อศึกษาและวิจัยการใช้งานที่ตรงกับการแก้ปัญหาได้มากที่สุดด้วยการลงทุนที่สามารถดำเนินการได้ในระยะเวลาอันสั้น

๔. เพื่อนำเสนอผลการศึกษา และวิจัยให้แก่หน่วยงานที่เกี่ยวข้องเพื่อนำไปใช้เพื่อเพิ่มเติมและปรับปรุงประสิทธิภาพของงานและขององค์กร

๕. เพื่อเป็นยุทธศาสตร์ชาติในการนำเทคโนโลยีสารสนเทศไปปรับปรุงประสิทธิภาพและการแก้ปัญหาในพื้นที่จังหวัดชายแดนภาคใต้อย่างเป็นทางการและเป็นรูปธรรม

ขอบเขตของการวิจัย

เพื่อให้การศึกษาและวิจัยมีผลต่อการแก้ปัญหาอย่างมีประสิทธิภาพ การศึกษาและวิจัยในครั้งนี้จะมุ่งเน้นเฉพาะในเรื่องการใช้เทคโนโลยีสารสนเทศและการสื่อสาร จะไม่เข้าไปยุ่งเกี่ยวกับเรื่องอื่น ๆ ที่ไม่เกี่ยวข้อง ไม่ว่าจะเป็นยุทธศาสตร์ทางการทหาร การปกครอง หรือการใช้กฎหมายใด ๆ การวิจัยจะมุ่งเน้นการค้นหาคำตอบและอุปสรรคที่เกิดขึ้นและที่สามารถแก้ไขได้ด้วยระบบเทคโนโลยีสารสนเทศและการสื่อสารเท่านั้น การศึกษาวิจัยในครั้งนี้จะทำการวิจัยเฉพาะในส่วน of หน่วยงานในประเทศเป็นหลัก โดยคำนึงถึงความสามารถในการแก้ปัญหาความไม่สงบทั้งเรื่องสังคม วัฒนธรรม ความรุนแรงและกฎหมาย โดยเฉพาะอย่างยิ่งเรื่องการสร้างสันติสุขในพื้นที่และการศึกษา ซึ่งเป็นเรื่องที่งานวิจัยฉบับนี้ให้ความสำคัญ

วิธีดำเนินการวิจัย

การวิจัยครั้งนี้เป็นการวิจัยเชิงคุณภาพ โดยศึกษาและวิเคราะห์กระบวนการ รูปแบบนโยบายและการปฏิบัติทางเอกสารต่าง ๆ ผลงานวิจัยและการหาข้อมูลทางอินเทอร์เน็ต รวมทั้งมีการลงพื้นที่เพื่อสำรวจลักษณะการปฏิบัติจริง และสอดคล้องกันของการใช้เทคโนโลยีสารสนเทศศึกษาข้อมูลจากผู้ปฏิบัติงานในพื้นที่จริง และนำมาศึกษาวิเคราะห์เพื่อทราบปัญหา และแนวทางแก้ไข และการปฏิบัติอย่างไร

ผลการวิจัย

การแก้ปัญหาจังหวัดชายแดนภาคใต้ด้วยการนำเทคโนโลยีสารสนเทศและการสื่อสารไปใช้เพื่อช่วยพัฒนาประสิทธิภาพของการแก้ไขปัญหา นั้น เห็นได้ชัดว่าเป็นรูปธรรมที่ชัดเจนว่า สามารถแก้ปัญหาได้อย่างแท้จริง มีผลดีมากกว่าผลเสียและสามารถควบคุมสถานการณ์ต่าง ๆ ได้

จากการดำเนินการการวิจัยโดยการเก็บข้อมูลจากหลายฝ่ายที่อยู่ในพื้นที่ทำให้ได้ทราบถึงปัญหาและสถานะในปัจจุบันของการใช้งานระบบเทคโนโลยีสารสนเทศและการสื่อสารของหน่วยงานต่าง ๆ ในพื้นที่จังหวัดชายแดนภาคใต้และทราบว่าระบบต่างๆที่มีอยู่นั้นเป็นดังนี้

๑. การมีข้อมูลที่จำกัดด้านการใช้เทคโนโลยีสารสนเทศทำให้เกิดการจัดซื้อจัดจ้างที่ไม่สามารถตอบสนองความต้องการได้อย่างแท้จริง

๒. การใช้งบประมาณการลงทุนที่ผ่านมาไม่คุ้มค่า

๓. ไม่มีการบูรณาการระบบที่จัดซื้อจัดจ้างเข้าด้วยกัน

๔. ความไม่ต่อเนื่องของระบบที่จัดซื้อเนื่องจากไม่ได้มีการวางแผนอย่างต่อเนื่อง

๕. ไม่สามารถที่จะวางแผนเชิงยุทธศาสตร์ว่าด้วยการใช้เทคโนโลยีสารสนเทศและการสื่อสารเพื่อการพัฒนาการแก้ปัญหาได้

๖. ได้รับข้อมูลเชิงลึกถึงแนวทางการแก้ปัญหาที่แท้จริงเพื่อให้เกิดการแก้ปัญหาได้ตรงจุด ไม่ซ้ำซ้อนในการเก็บข้อมูล

๗. ได้รับข้อมูลด้านเทคโนโลยีสมัยใหม่ที่อาจจะสามารถส่งผลทำให้เหตุการณ์ความรุนแรงลดน้อยลง และสามารถที่จะมีส่วนร่วมสร้างความเป็นอยู่ของประชาชนให้ดีขึ้นและมีความสุขมากขึ้น

๘. ผลการวิจัยสามารถนำไปใช้ในการทำยุทธศาสตร์ชาติของคณะนักศึกษ วปอ. ๒๕๕๖ ต่อไปได้หากที่ประชุมมีมติเห็นสมควรและเหมาะสม

ด้วยเหตุผลที่กล่าวมาทั้งหมดข้างต้น สามารถที่จะสรุปได้ว่างานวิจัยฉบับนี้สามารถที่จะตอบคำถามเพื่อการแก้ปัญหาในพื้นที่ได้หลายกรณี แต่ด้วยข้อจำกัดหลายประการทำให้งานวิจัยฉบับนี้ยังขาดความสมบูรณ์ในรายละเอียดเชิงลึกซึ่งสามารถที่จะนำไปศึกษาเพิ่มเติมต่อยอดได้

ข้อเสนอแนะในการเพิ่มประสิทธิภาพการแก้ปัญหาจังหวัดชายแดนภาคใต้ด้วยระบบเทคโนโลยีสารสนเทศ

จากการวิจัยเรื่องการใช้เทคโนโลยีสารสนเทศและการสื่อสารเพื่อการแก้ปัญหาจังหวัดชายแดนภาคใต้ในครั้งนี้ ผู้วิจัยได้ทำการศึกษา วิเคราะห์ประเด็นต่างๆ รวมถึงการรับฟังความคิดเห็นทั้งจากคนในพื้นที่และนอกพื้นที่ รวมถึงผู้ประกอบการซอฟต์แวร์และเทคโนโลยีสารสนเทศให้ช่วยกันนำเสนอแนวทางในการแก้ไขและเพิ่มประสิทธิภาพ โดยแบ่งเป็นประเด็นสำคัญๆ ได้ดังต่อไปนี้

๑. เสนอให้จัดทำแผนแม่บทเรื่อง “การใช้เทคโนโลยีสารสนเทศเพื่อการแก้ปัญหาจังหวัดชายแดนภาคใต้” โดยให้ตั้งคณะกรรมการกลางขึ้นมาเพื่อการจัดทำแผนแม่บทในครั้งนี้โดยให้มีการแต่งตั้งคณะอนุกรรมการเฉพาะ ๒ คณะคือ

๑.๑ คณะอนุกรรมการจัดทำแผนแม่บทการใช้เทคโนโลยีสารสนเทศเพื่อการป้องกันและปราบปรามอาชญากรรมและความรุนแรงในพื้นที่จังหวัดชายแดนภาคใต้

๑.๒ คณะอนุกรรมการจัดทำแผนแม่บทการใช้เทคโนโลยีสารสนเทศเพื่อการพัฒนาสังคมและการสร้างสันติสุขในพื้นที่จังหวัดชายแดนภาคใต้

๒. เสนอให้มีการจัดตั้งคณะกรรมการประเมินผลและติดตามผลการดำเนินการตามแผนแม่บทที่ได้จัดทำขึ้น

๓. เสนอให้มีหน่วยงานกลางเพื่อรวบรวมข้อเสนอของผู้ประกอบการเทคโนโลยีสารสนเทศและการสื่อสารทั้งในและนอกประเทศที่จะเข้ามามีส่วนร่วมนำเสนอแนวคิดและวิธีการใช้เทคโนโลยีเพื่อการแก้ปัญหา

๔. เสนอให้มีหน่วยงานกลางในการจัดซื้อจัดจ้างระบบเทคโนโลยีสารสนเทศทุกระบบจากคำขอของทุกหน่วยงานสำหรับจังหวัดชายแดนภาคใต้โดยเฉพาะ ทั้งนี้เพื่อให้เป็นไปตามกรอบของแผนและการบูรณาการตาม โครงสร้างของระบบที่ได้มีการศึกษาอย่างรอบคอบแล้ว

๕. เสนอให้มีการฝึกอบรมผู้ปฏิบัติงานให้มีความเชี่ยวชาญมากขึ้นในการใช้ระบบเทคโนโลยีสารสนเทศและการสื่อสาร

๖. เสนอให้มีการเชื่อมโยงข้อมูลข่าวสารและการประชาสัมพันธ์ให้ทั่วถึงกับประชาชนในพื้นที่เพื่อให้เกิดความเข้าใจที่ตรงกันและนำไปสู่ความร่วมมือในพื้นที่

๗. เสนอให้มีการจัดตั้งศูนย์ข้อมูลกลาง (Data Warehouse) กำหนดเป้าหมายที่ชัดเจนว่าภายในระยะเวลาไม่เกิน ๑ ปีทุกหน่วยงานจะต้องบูรณาการข้อมูลได้เป็นอันหนึ่งอันเดียวกัน

๘. เสนอให้ทุกหน่วยงานของรัฐที่มีสำนักงานอยู่ในพื้นที่จังหวัดชายแดนภาคใต้ จะต้องนำเสนอแผนการใช้เทคโนโลยีสารสนเทศของหน่วยงานตนเองมายังสำนักงานที่ทำหน้าที่ รวบรวมแนวคิดและวิธีการแก้ไขปัญหาตามข้อ ๓

ผู้ศึกษาขอขอบคุณวิทยาลัยป้องกันราชอาณาจักร สถาบันวิชาการป้องกันประเทศ กองบัญชาการกองทัพไทย ที่ได้ให้โอกาสผู้ศึกษาเข้ารับการศึกษานี้ ขอขอบคุณคณะ อาจารย์ทุกท่านที่ให้คำแนะนำ ให้กำลังใจผู้ศึกษาจนสามารถที่จะดำเนินการได้สำเร็จตามเป้าหมาย และหวังเป็นอย่างยิ่งว่างานวิจัยฉบับนี้จะเป็นประโยชน์กับการพัฒนาประเทศ การป้องกันเหตุร้าย และความรุนแรง สามารถรักษาชีวิตประชาชนได้ไม่มากนักน้อย และจะเป็นพื้นฐานแนวทางในการศึกษาในเรื่องที่เกี่ยวข้องในโอกาสต่อ ๆ ไป